

БАМ



@ bam98@list.ru gazeta-bam @gazeta_bam gazeta-bam www.gazeta-bam.ru

День молодёжи

Размах и безудержное веселье



Заглянем в музейные фонды...
Коллекция «Скульптура»

перед ТВ

В Амурской области участились встречи с медведями

13

Теленеделя: 9 -15 июля

13

Зимние месяцы меховые изделия г. Кирова

ВЫСТАВКА-ПРОДАЖА

Коллекция шуб 2018 от 36 до 70 размера

РАССРОЧКА ПЛАТЕЖА
СКИДКИ

НОРКА от 120 руб/день

МУТОН от 40 руб/день

89091300010 Реклама подготовлена ИТ-СЕРВИСОВ В.А. zm-meha.ru

5-6 июля ГДК «РУСЬ»

г. Тында, ул. Красная Пресня, 27

Выпускной бал: детство закончилось

Вот и прошли выпускные вечера в школах города Тынды и Тындинского района, впрочем, как и во всех других городах и районах огромной России. Молодые, наивные, восторженные выпускники устремились во взрослую жизнь. Уберечь от ошибок их не сможет никто, но хочется верить, что их будет меньше, чем побед, удач и радостных мгновений.

По традиции накануне выпускных вечеров 2018 года в актовом зале городской администрации состоялось вручение медалей «За особые успехи в учении» 17-ти выпускникам учебных заведений города Тынды. Выпускники пришли торжественные, нарядные, но не менее нарядными и стильными были их мамы. Папы – постороже. А мамы – блистали! Гордость за своих детей, когда они поднимались на сцену вместе с ними за медалью, была хорошо заметна! Но эта гордость здесь была и уместна, и нужна.



Дарья Лобода с мамой и бабушкой



Торжественный момент

Итак, 17 медалистов города Тынды 2018 года...

Подробности на стр. 4

2 вещи, которые есть у счастливой женщины

Да, вы правильно подумали! У счастливой женщины, в первую очередь, есть семья и дети. Настоящая женщина также является самостоятельной личностью, имеющей свои личные интересы и взгляды на жизнь. Такая женщина непременно следит за собой, старается быть всегда красивой и неповторимой. Она может быть и сильной, быть у руля. 2 вещи, которые помогут ей в этом, – это свой автомобиль и шуба, которая подчеркнет ее шарм и достоинство!! И не беда, если денег немного! На выставке «Шубы нарасхват» КАЖДАЯ женщина может легко купить шубу, о которой мечтала, и даже выиграть автомобиль Lada X-Ray!

Вы знаете компанию «Меховые традиции» из Кирова, которая уже много лет приезжает в ваш город? В этом году компания открыла выставку «Шубы нарасхват» и открыла ещё больше выгод для своих любимых покупателей в новом, уже 17-м сезоне!

• Теперь на выставке более 1500 шуб, дубленок, парок, шапок, жилетов и есть даже павлопо-

садские платки с отделкой из меха! Качество, разумеется, подтверждено сертификатами и гарантией.

• Цены не выросли, а стали доступными, чтобы КАЖДАЯ женщина смогла купить себе шубу сама! На нашей выставке нет больших скидок, так как мы специально не делаем больших накруток! А на коллекцию прошлого сезона действует специальная фиксированная низкая цена. Пожалуй, мы единственная меховая компания, работающая по всей России, которая продает шубы, а не скидки!

• И еще: теперь на выставке «Шубы нарасхват» можно взять шубу в РАССРОЧКУ на 3 года без переплаты и первоначального взноса! Рассрочка честная, а кредит доступный!*

• А главная новость: при покупке шубы КАЖДАЯ женщина может выиграть автомобиль Lada X-Ray, либо плазменный телевизор, либо сертификат на покупку шубы**! Призов у нас много, шанс выиграть довольно велик! Первый розыгрыш состоится уже в сентябре, поэтому успеите купить шубу своей мечты летом! На правах рекламы

ШУБЫ НАРАСХВАТ

ЧЕСТНАЯ РАССРОЧКА 0-0-36
ДОСТУПНЫЙ КРЕДИТ

ШУБУ КУПИТЬ УСПЕЙ - ВЫИГРАЙ ЛАДУ X-RAY!

ПЛАЗМЕННЫЕ ТЕЛЕВИЗОРЫ
+ 150 ЦЕННЫХ ПРИЗОВ

с 10.00 до 19.00

16,17,18 июля

ГДК «РУСЬ»

Приходите на выставку «Шубы нарасхват»: 16,17,18 июля
ГДК «Русь» г. Тында, ул. Красная Пресня, 27
с 10.00 до 19.00

*Кредит предоставляется банком-партнером – ООО «ХКФ Банк». Генеральная лицензия ЦБ РФ № 316 от 15.03.2012 г. (бесспорная).
Маркетинговая акция «0-0-36»: сумма кредита от 1500 до 500000 рублей; размер первого взноса составляет 0%-10% от стоимости товара; процентная ставка (% годовых) зависит от размера первого взноса и срока кредита: ставка (% годовых)/ТВ (% срок (мес)): 16, 15/0/36; 17, 81/10/36. Удорожания товара, приобретенного в кредит на указанных условиях, не происходит за счет предоставленной продавцом скидки в размере 21,5% от первоначальной стоимости товара.

**Сроки акции: с 15 июня 2018 г. по 15 марта 2019 г. Информацию об организаторе акции, правилах ее проведения, количестве призов, месте, сроках и порядке их получения узнавайте на сайте www.шубы-нарасхват.рф и у продавцов-консультантов.

ООО «НЕФТЕТРЕЙД»
реализует ГСМ
от заводов-производителей
с нефтебазы, находящейся в п. Тахтамыгда
ГИБКАЯ СИСТЕМА СКИДОК
ИНДИВИДУАЛЬНЫЙ ПОДХОД К КАЖДОМУ КЛИЕНТУ
8 914 556 61 26

КАДАСТРОВЫЕ ИНЖЕНЕРЫ

ИЗГОТОВЛЕНИЕ межевых планов земельных участков
ИЗГОТОВЛЕНИЕ технических планов квартир, помещений, домов, зданий и сооружений

Ларионов Фёдор Александрович
т. 6-70-40, 8-914-556-70-40

РАБОТАЕМ БЕЗ ПОСРЕДИКОВ

КОНСУЛЬТАЦИИ БЕСПЛАТНО

Головлева Екатерина Владимировна
т. 6-36-78, 8-914-556-36-78

СОПРОВОЖДЕНИЕ процедуры постановки на кадастровый учёт (получение кадастровых паспортов)
СОПРОВОЖДЕНИЕ процедуры государственной регистрации
СОСТАВЛЕНИЕ договоров купли-продажи, мены, дарения

ул. Красная Пресня, 57, каб. 109, тел. 55-083
e-mail: ooo_lava@bk.ru

Число медалистов остаётся стабильным

В школах Тындинского района завершилась волнительная пора экзаменов и выпускных вечеров.

В 2018 году пятьдесят девять девушек и юношей окончили обучение в средних школах Тындинского района, семеро из них получили аттестат особого образца и медаль «За особые успехи в учении».

В соответствии со статьёй 34 Федерального закона от 29.12.2012 № 273-ФЗ «Об образовании в Российской Федерации» аттестат особого образца и медаль «За особые успехи в учении»

торжественно получили семеро выпускников общеобразовательных организаций Тындинского района:

- Васина Юлия** (Соловьёвская школа),
- Роженченко Екатерина** (Соловьёвская школа),
- Горевая Ирина** (Юкталинская школа),
- Кузина Альбина** (Урканская школа),
- Козьмина Анастасия** (Урканская школа),
- Кожанова Ирина** (Маревская школа),
- Малофеева Анастасия** (Маревская школа).

Стоит отметить, что на протяжении последних нескольких лет число медалистов в нашем районе остаётся стабильным. И это хороший результат, говорящий о качестве образования, о добросовестном отношении к учёбе и о многолетнем усердии детей и их родителей.

Дорогие выпускники, удачи вам! В добрый путь!

Пресс-служба администрации Тындинского района

Фото предоставлено пресс-службой



Медалистка Маревской школы



Жить в согласии

26 июня состоялось заседание Совета по гармонизации межэтнических и межконфессиональных отношений в Тындинском районе.

Совет создан 18 апреля 2018 года. Его состав сформирован из представителей органов местного самоуправления, учреждений культуры и образования, а также из сотрудников правоохранительных органов.

26 июня на заседании Совета рассматривались три вопроса.

О состоянии преступности в молодежной среде по итогам 2017 года и о проводимой профилактической работе с молодежью Тындинского района доложили: А. В. Кузнецов – заместитель начальника полиции по охране общественного порядка МО МВД России «Тындинский», С. П. Макарова – заведующий отделом молодежной политики и спорта Центра развития культуры, молодежной политики и спорта Тындинского района.

Н. А. Антошина, начальник отдела по вопросам миграции МО МВД России «Тындинский», проинформировала Совет о миграционной обстановке в Тындинском районе и о содействии адаптации иностранных граждан на территории района.

О проводимой профилактической работе по предупреждению межнациональных и этноконфессиональных конфликтов слушали Э. В. Бреева – начальника управления образования администрации Тындинского района, а также М. Ю. Дмитриеву – исполняющего обязанности директора Центра развития культуры, молодежной политики и спорта Тындинского района.

Основными задачами совета по гармонизации межэтнических и межконфессиональных отношений в Тындинском районе являются: разработка предложений по реализации государственной национальной политики Российской Федерации, гармонизации межэтнических и межконфессиональных отношений, предупреждению межнациональных и межконфессиональных конфликтов и внесение их в установленном порядке главе Тындинского района; выработка предложений по реализации культурных, образовательных программ и общественных инициатив, направленных на восстановление и развитие традиционной культуры, образования и самобытного образа жизни этносов Тындинского района.

Пресс-служба администрации Тындинского района

Фестиваль национальных культур в районе

23 июня на площади посёлка Восточный Тындинского района прошёл районный фестиваль-конкурс национальных культур «Мы вместе». Его участниками стали команды из Юктали, Лопчи, Соловьёвска, Тутаула, Восточного, Первомайского, которые представили культуру, традиции, кухню и обычаи армян, украинцев, евреев, белорусов и эвенков.

Фестиваль, который уже стал традицией района, в этот раз был посвящён 160-летию Амурской области. Организатором выступил Центр развития культуры, молодежной политики и спорта Тындинского района. С открытием фестиваля его участники и зрители поздравила глава Тындинского района Тамара Лысакова. Оценивали творчество команд председатель районного Совета Татьяна Клепцова, солист образцовой вокальной студии «Музей Пушкина» Максим Дмитриев и ваш покорный слуга.

Каждая команда представила визитную карточку, национальный костюм, блюдо и творческий номер. Жители Юктали удивлялись национальными армянскими костюмами, которые к празднику изготовила Людмила Наумова. Команда из Тутаула ярко представила украинскую кухню. Соловьёвцы поразили юмористической сценкой, посвященной взаимоотношениям еврейских семей. Восточненская молодёжь, представлявшая на фестивале Беларусь, устроила дефиле в на-

циональных костюмах. Команда из Первомайского поразила фаршированной шукой и йогуртом из оленьего молока. Коллектив из Лопчи удивлял танцами, разнообразием блюд и костюмов украинцев.

– Такие яркие события создают условия для реализации творческого потенциала жителей Тындинского района, содействуют развитию традиционного народного художественного творчества, – делится своими впечатлениями Тамара Лысакова. – Все команды постарались, подошли очень ответственно к каждому этапу конкурса. Большое спасибо участникам и организаторам за проявленную творческую активность, за то, что поддерживают интерес к народной культуре, сохраняют и развивают её.

Все участники фестиваля были

награждены подарками и дипломами. Победителем признана команда из Лопчи.

Наш район – многонациональный. 15 посёлков вдоль БАМа воздвигли строители из самых разных республик бывшего Советского Союза, в трех сёлах проживают эвенки – коренной малочисленный народ Севера. И такой праздник культур очень важен! Спасибо всем, кто его организовал, и всем, кто принял участие в конкурсах фестиваля. Приятно было видеть своих коллег – депутатов районного Совета Екатерину Васильеву, Надежду Кучкину и Татьяну Гиллачеву, глав Восточного и Первомайского сельсоветов Людмилу Рехеш и Ларису Бубельцеву. Они вместе со своими земляками выступали на сцене, представляли национальные костюмы и готовили блюда. А вкусным караваем, который

презентовала команда Восточного, могли угоститься все зрители праздника.

Заключительным аккордом фестиваля стал концерт ярких коллективов: «Россияне» и «Музей Пушкина». Участников и зрителей фестиваля порадовала в этот день погода. После затянувшихся осадков и холода выглянуло солнце, и стало жарко. Даже редкие капли дождя никого не смогли напугать.

Максим Ермаков

Фото автора



СУПЕРМАРКЕТ

ДОМАШНИЙ

(торговый центр «Двенадцать», 1 этаж)

совместно с тындинским комплексным центром социального обслуживания населения

Поучаствовать в акции ОЧЕНЬ ПРОСТО

Надо купить в супермаркете «ДОМАШНИЙ» всё, что вы сочтёте нужным для ребенка из малоимущей семьи (тетрадь, блокнот, ручку, фломастеры и др.), и положить в специальную корзину, которая стоит перед выходом.

Если накануне 1 сентября будет недостаточно каких-либо товаров, супермаркет «ДОМАШНИЙ» дополнит всё сам.

С 18 ИЮНЯ ПО 15 АВГУСТА

ПРОВОДЯТ БЛАГОТВОРИТЕЛЬНУЮ АКЦИЮ

«СОБЕРЁМ ДЕТЕЙ В ШКОЛУ»

Спасатели всегда в почёте

Учащиеся из Тындинского района успешно выступили на соревнованиях областной оздоровительной смены «Юный спасатель-пожарный 2018».

25 июня в урочище Мухинское Благовещенского района Амурской области завершились соревнования областной оздоровительной смены «Юный спасатель-пожарный 2018». В них приняли участие девять

команд образовательных учреждений из разных районов области. Возраст участников – от 12 до 17 лет.

При судействе опытных спасателей Амурского центра ГЗ и ПБ ежедневно в лагере проходили различные соревнования по пожарно-прикладному спорту и физической подготовке: маршрут выживания, поисково-спасательные работы при ЧС техногенного и при-

родного характеров, поисково-спасательные работы на акватории, полоса препятствий, спортивный и водный туризм, ориентирование. За каждый из этапов прохождения присуждались баллы, общая сумма которых позволила определить победителей.

В группе «Спасатели» (от 14 до 17 лет) первое место завоевала команда «Соловьёв и К^о», в состав которой входили учащиеся Соловьёвской школы и один ученик из села Усть-Нюкжа Тындинского района, на втором – «Восток» из ЗАТО Циолковский, и на третьем месте оказались ребята из села Ивановка Ивановского района.

В группе «Стажёр» (от 12 до 14 лет) победила команда «Юный спасатель» из посёлка Новобурейский Бурейского района, на втором месте – школьники из БАМА Сквородинского района, на третьем – ребята из села Соловьёвск Тындинского района.

Победителям вручили памятные призы: каски, палатки, походные столы и другой полезный



спортинвентарь. Каждый участник смены получил грамоту и благодарственное письмо.

По информации пресс-службы Амурского центра ГЗ и ПБ
Фото предоставлено администрацией Соловьёвской школы

Премия губернатора



Губернаторскую премию за вклад в реализацию государственной молодёжной политики на территории Амурской области получила **Екатерина Васильева** – учитель истории Восточненской школы Тындинского района, депутат районного Совета.

10 человек получили 27 июня сертификаты на премии в 20 тысяч рублей на торжественном открытии областного образовательного слёта, посвящённого Дню молодёжи. На него собрались более 100 представителей активной молодёжи со всей области. Торжественное вручение сертификатов проводил врио губернатора Василий Орлов.

Екатерина Васильева является координатором волонтерского корпуса «Патриот» п. Восточный. Активно проводит свою деятельность по воспитанию патриотических и гражданских чувств молодёжи. Является одним из шести региональных лидеров VI Всероссийской акции «Добровольцы – детям». Поздравляем!

И благодарности министерства



Ещё один замечательный подарок к Дню молодёжи России!

Максим Ермаков, заместитель председателя Тындинского районного Совета народных депутатов, награждён благодарственным письмом министерства образования и науки Амурской области за большой вклад в развитие государственной молодёжной политики на территории Амурской области. Поздравляем!

Пресс-служба администрации Тындинского района
Фото предоставлено пресс-службой

Пресс-служба администрации Тындинского района
Фото предоставлено пресс-службой



Кадры



В Бельском сельсовете состоялись выборы главы сельсовета. Им избрана Елена Кобелева.

Избрание главы сельсовета проходило в соответствии с Порядком проведения конкурса по отбору кандидатов на должность главы Бельского сельсовета и избрания Бельским сельским Советом народных депутатов главы Бельского сельсовета из числа кандидатов, представленных конкурсной комиссией по результатам конкурса.

В конкурсную комиссию были поданы документы от двоих кандидатов. После проведения собеседования конкурсная комиссия представила на рассмотрение сельского Совета народных депутатов две кандидатуры. По итогам открытого голосования народных избранных главой Бельского сельсовета была избрана Елена Кобелева.

Елена Григорьевна имеет высшее профессиональное образование. На БАМ пришла в 1984 году из Донецкой области. Трудилась продавцом и бухгалтером. Начиная с 2006 года, работала в администрации Бельского сельсовета. Замужем, есть дочь.

Пресс-служба администрации Тындинского района
Фото предоставлено пресс-службой

Работают дорожные строители

ООО «Карьер-А» ремонтирует участок автодороги Большой Невер – Якутск.

Ремонтные работы на участке федеральной трассы «Лена» с 192 по 197 км производит ООО «Карьер-А» (генеральный директор – Давид Маргарян). Заказчиками выступают ФКУ Упрдор «Лена», ГКУ «Амурупрадор» и АО «Труд» (г. Иркутск).

Дорожные строители ведут земляные работы, частично заменяют асфальтобетонное покрытие, выполняют ремонт или замену железобетонных водопропускных труб. Также на протяжении всего участка идёт устройство водоотводных канав, до проектных отметок расширяется насыпь. Кроме этого производится реконструкция 1,5-километрового участка автомобильной дороги на перевале Ольдогой между Соловьёвском и Тындой.

– Трудятся настоящие профессионалы, за плечами которых – строительство автодороги «Чита – Хабаровск» и другие крупные объекты по всей стране, – рассказывает Давид Маргарян. – Работы производятся в две смены и в любую погоду. Укладка асфальта проходит со скоростью до 1 км в сутки в солнечные дни. Кстати, асфальтоукладочная техника – собственность ООО «Карьер-А», и она практически вся новая. Вообще предприятие постоянно обновляется, стремится к развитию. Ну, а поскольку мы работаем в условиях интенсивного движения автотранспорта, то уделяем большое внимание безопасности, обеспечивая непрерывное движение на дороге в обоих направлениях.



Ремонтные работы на участке федеральной трассы «Лена»

При проведении работ используется продукция собственного асфальтобетонного завода, который введён в эксплуатацию в прошлом году. Расположен он в районе ЯУСа. Оборудование привезено из Китая, его наладку провели специалисты завода-изготовителя. Под их же наблюдением производится первая тысяча тонн асфальта. Производительность составляет 120 тонн в час.

– На территории завода действует лаборатория для оценки качества продукции. Ведь цель предприятия – производство качественного асфальтобетона для наших дорог с учётом суровых климатических условий. Для совершенствования процесса мы закупает современ-

ную технику, – отмечает Давид Маргарян. – Понятно, что и завод, и ремонт дорог позволяют создать новые рабочие места и конкурентную среду на строительном рынке. Но на сегодняшний день у нас есть проблема нехватки кадров – именно из числа местных жителей. Поэтому по вопросам трудоустройства просим обращаться по адресу: ул. Советская, 1.

После окончания ремонтных дорожных работ смонтируют барьерное ограждение, установят знаки и сделают дорожную разметку. Срок завершения работ – 30 октября 2018 года.

Пресс-служба администрации Тындинского района
Фото предоставлено пресс-службой

За особые успехи в учении

АРТЁМ ТУКТАРОВ, выпускник классической гимназии № 2



«Быть медалистом – значит перешагивать через себя, преодолевать свои слабости, ставить цели и идти к ним, это значит чувствовать ответственность не только перед собой, но и перед педагогами, родителями, семьей. Быть медалистом для меня – быть лучшим», – так считает это юноша. Его девиз: жить, а не существовать. Он увлекается историей, географией, философией, политологией. Планы на будущее – продолжить семейную династию юристов и стать успешным правозащитником.

ЮЛИЯ ФИЛИППОВА, выпускница классической гимназии № 2



Эта девушка уверена, что «не сама медаль важна, а те навыки, которые человек сформировал, пока её зарабатывал. Медалист – это всё-таки определённый уровень. Это повод для утверждения самооценки». Отсюда и жизненный девиз: идти вперед, совершенствуясь с каждым днем. Она любит петь, изучает китайский и испанский язык. «Пока планы самые простые, как у всех выпускников: поступить в вуз и получить хорошую профессию. Но моя мечта еще и учиться в Китае».

ДАРЬЯ ЛОБОДА, выпускница классической гимназии № 2

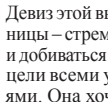

Девиз этой выпускницы – стремиться и добиваться своей цели всеми силами. Она хочет заниматься делом, которое будет доставлять ей удовольствие и делать её счастливой. «Быть медалистом – значит иметь тягу и стремление к знаниям, иметь терпение и усилие для того, чтобы эти знания получить». Её главное хобби – изучение китайского языка, учит который она с 6 лет, в будущем планирует связать свою жизнь с китайским языком.

ВИКТОРИЯ ЯКОВЛЕВА, выпускница классической гимназии № 2

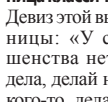

Девиз этой выпускницы: «У совершенства нет предела, делай не для кого-то, делай для себя». Когда нужно было выбирать профессию, долго не думала: давно привлекали точные науки, да и в семье почти все имеют высшее техническое образование. Она надеется поступить в престижный вуз страны на бюджетной основе, пока это главная задача на ближайшее будущее. Для неё быть медалисткой – это большая награда за все труды, за все усилия в учёбе. Несмотря на то что учёба на первом месте, девушка ведёт очень активный образ жизни. Вот уже 4 года она играет в КВН, и если можно говорить о любви к чему-то неживому, то она влюблена в него навсегда, для неё это то место, где она отдаёт себя на все 100%, место, где забываются все проблемы, место, где нет печали, место, где никогда не умолкает смех. КВН – это жизнь.

АНАСТАСИЯ ТЕРЕНТЬЕВА, выпускница классической гимназии № 2



Главным увлечением уже с ранних лет для неё является музыка. Основной инструмент – гитара, с которой связаны многочисленные выступления как с музыкальным коллективом, так и соло. В ближайшем будущем она планирует закончить на отлично университет, достичь определённых успехов. А также связать свою жизнь с музыкой, постараться уделять игре на гитаре достаточно времени, чтобы обычное хобби превратилось в нечто большее. Её девиз («Всё проще, чем кажется») помог добиться успеха в учении. Поэтому для неё быть медалистом – это значит быть тружеником, самым упорным и настойчивым, много знающим и способным учеником.

ТИМУР АСЛАНОВ, выпускник лицея № 8

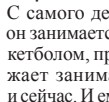

С самого детства он занимается баскетболом, продолжает заниматься и сейчас. И ему это очень нравится. Поступив в высшее учебное заведение, мечтает продолжить заниматься любимым видом спорта, играть за баскетбольную команду своего вуза. В дальнейшем хочет хорошо окончить вуз и найти работу по специальности, и, конечно же, чтобы работа была в удовольствие. У него своеобразный девиз: дисциплина бьёт класс. Медаль для него – это, прежде всего, личный показатель упорства, трудолюбия, усердия. Он благодарен всему преподавательскому составу лицея № 8 за бесценные знания, которые помогли ему получить медаль.

АНАСТАСИЯ ЩУРЕНКО, выпускница лицея № 8

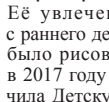

Её увлечением с раннего детства было рисование, в 2017 году окончила Детскую художественную школу, где искусству рисования её учила Одицова Нина Михайловна. Долго занималась спортивным туризмом в ЦДТ, ходила в походы на Коздар, которые остались в памяти как незабываемые приключения. Любит читать. Считаешь, что «нет ничего невозможного для человека, у которого есть мечта». Планы на будущее пока не сформировались окончательно. «Самый тяжёлый вопрос сейчас – чем хочу заниматься в жизни». Ведь хочется попробовать как можно больше, побывать везде и многое увидеть. Больше всего времени в школе она уделяла химии. Наука сложная, приходилось много учиться. На данный момент решила, что получит профессию химика-технолога, потому что это интересно и востребовано. Она считает, что быть медалистом – значит быть награждённым за успехи в учёбе, за победы в состязаниях, конкурсах, олимпиадах. Она старалась участвовать везде, в помощи особо не нуждалась, готовила себя ко взрослой жизни. «Вдохновляли, вдохновляют и будут

вдохновлять меня на «подвиги» мои родители. Хочу сказать им большое спасибо за это».

ВЛАДИСЛАВ АНТИПОВ, выпускник школы № 2



Этот выпускник считает, что быть медалистом – это стимул быть первым, символ успеха. Он увлечен химией и биологией. Планы на будущее – окончить достойно медицинский вуз и стать лучшим врачом! А в этом ему поможет такой девиз: поставленная цель всегда будет достигнута.

ВАЛЕРИЯ РЫБАКОВА, выпускница школы № 2

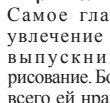

Самое главное увлечение этой выпускницы – рисование. Больше всего ей нравится рисовать натюрморты и портреты-иллюстрации в своем стиле. Также она шьет для себя одежду, фотографирует людей, природу, окружающий мир, делает значки и книжки, занимается любыми видами творчества, которые сама и придумывает. Жизненный девиз: люби то, чем занимаешься. Именно поэтому выпускница будет поступать в АМГУ на факультет графического дизайна. В будущем хочет зарабатывать своим творчеством, а еще научиться вязать и играть на укулеле, выучить английский язык, путешествовать по разным уголкам планеты, узнавать новое и просто быть счастливым человеком (а это главное). Для неё быть медалистом – это «всего лишь интересоваться всеми школьными предметами на протяжении 11 лет».

ИРИНА МЯЛО, выпускница школы № 6



Для этой выпускницы получить медаль очень почетно, это значимая награда. Тем не менее, медаль – не главное достижение в жизни, «потому как мы учимся в школе не для получения каких-либо похвал и лавров, а для приобретения знаний». Проще говоря, медаль является своеобразным дополнением, а не основной целью школьной жизни. Ещё в детстве она поняла, что для достижения какой-либо цели нужно приложить определенные усилия. С пониманием этого главного правила жизни и сложилось её кредо: «Кто хочет, тот ищет возможности, кто не хочет – ищет причины». Ей нравится петь, читать и путешествовать, однако главным её хобби в жизни является рисование: она учится подчеркивать в рисунках красоту окружающего мира.

АННА ФЕДОТОВА, выпускница школы № 6

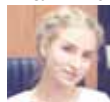

Эта выпускница считает: «Если ты ставишь перед собой цель – ты обязательно должен её добиться, пройдя через все, что тебе предстоит». Поэтому планы на будущее – учиться, знакомиться с умными творческими людьми, путешествовать. Девушка увлекается творчеством, особенно любит рисовать, окон-

чила Детскую художественную школу. Получила золотой знак ГТО. Быть медалистом для неё не только большая гордость, но и большая ответственность. «Это значит быть гордостью для родителей, лидером».

АЛЁНА ЛАКУТИНА, выпускница школы № 6



Девиз этой выпускницы: слушай свое сердце – никто не знает дорогу к твоей мечте лучше, чем ты сам. Наверное, поэтому интересы её так разноплановы – на протяжении 7 лет она изучала китайский язык, окончила языковую студию с отличием. Увлекается музыкой, играет на гитаре и барабанах, год назад окончила детскую музыкальную школу. Летом 2017 года получила путёвку в «Артек». Занимается спортом, сдавала нормы ГТО и получила золотой значок. С самого детства выступает на сцене, занималась в ансамбле «Феерия» и в настоящее время является участницей шоу-группы барабанщиц г. Тынды. Планирует поступить на юридический факультет, по окончании которого связать свою жизнь с нотариальной деятельностью. Быть медалистом – это большая гордость для неё, её родителей и, естественно, для школы.

НАТАЛЬЯ УГАЧ, выпускница школы № 6

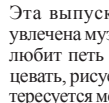

Эта выпускница увлечена музыкой, любит петь и танцевать, рисует. Интересуется медициной, химией и биологией. Планы на будущее – хочет поступить в медицинский институт, стать стоматологом. На вопрос: «Мой жизненный девиз?» ответила: «Никогда не унывать, смело идти вперед. Пройти свой жизненный путь достойно, оставить свой след на Земле». Она победитель городской и участник областной научно-практической конференции, победитель школьных олимпиад по экологии и биологии, призер муниципального этапа олимпиады школьников по экологии, участница всероссийской акции «Месяц безопасного интернета», призер конкурса социальных проектов форума «ВИВАТ 2017».

ВАЛЕНТИНА КАРПЕНКО, выпускница школы № 7



На вопрос, что значит быть медалистом, эта выпускница ответила так: «В моём понимании, быть медалистом – это значит быть успешным в жизни. Но дело не в том, что ты получаешь почетное звание медалиста, важен путь к медали, порой чрезвычайно тернистый, важны навыки, которые ты формируешь в себе на этом пути». Она называет основным хобби плавание, активное занятие фитнесом. Также любит кулинарию, декламировать поэтические строки о войне, о любви. Жизненный девиз: быть счастливой и делать других такими же, никогда не отступать перед трудностями, главное – сильно верить в мечту. И планы соответствующие – стать высококвалифицированным специалистом в нефтегазовой отрасли, много путешествовать, овладеть ораторским искусством, выучить, как

минимум, два иностранных языка, в совершенстве овладеть ими. Стать полноценной, ни от кого не зависящей личностью. А первоочередная задача – создать крепкую ячейку общества (семью).

АЛЕКСАНДРА ДАНИЛОВА, выпускница школы № 7

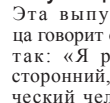

Эта выпускница говорит о себе так: «Я разносторонний, творческий человек: играю на saxophone, играю в образовой театральной студии «Лик», шью, рисую, создаю что-то новое. Мои литературные предпочтения разнообразны – от классики до фэнтези». «Быть медалистом – это значит ставить цель и достигать её, всегда идти только вперед, даже если трудно, нести ответственность за все, что ты делаешь в жизни. Это почетно и ответственно». И планы выпускницы созвучны времени: «Я хочу поступить в Дальневосточный федеральный университет г. Владивостока на факультет «Технология химических и нефтеперерабатывающих производств» и в будущем стать инженером-химиком».

АННА ДОМИНИКОВСКАЯ, выпускница школы № 7

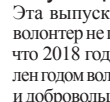

Эта выпускница – волонтер не потому, что 2018 год объявлен годом волонтера и добровольца, а потому, что занятие волонтерской деятельностью не только приносит пользу обществу, но и дает частичку счастья самому себе. «Мне нравится саморазвиваться: учиться чему-то новому, расширять свой кругозор, приобретать какие-то навыки и умения; увлекаюсь изучением закономерностей в природе; люблю прогулки на велосипеде». Жизненный девиз: «Что бы ни случилось, всегда оставайся самим собой», скорее всего, помог добиться успеха, ведь «быть медалистом – это иметь огромную ответственность перед собой, родителями, своим будущим. Это быть лидером». «Я постараюсь приложить все усилия, чтобы поступить в университет, достойно пройти курс обучения, построить свою карьеру, чтобы родители могли гордиться мною. Создать дружную крепкую семью».

ВИКТОРИЯ ЗАЙЦЕВА, выпускница школы № 7



На вопрос: «Что значит быть медалистом?» эта выпускница ответила так: «Для меня это значит только одно: я отлично справилась со школьной жизнью, усвоила всю программу, и мои родители могут мной гордиться. Несмотря на то что медаль уже не дает особых преимуществ при поступлении в высшие учебные заведения, я считаю, что она очень важна для самого медалиста. Когда знаешь, что получаешь медаль, появляется стремление учиться и дальше, а также осознание того, что у меня получится подтвердить школьные же, никогда не отступать перед трудностями, главное – сильно верить в мечту. И планы соответствующие – стать высококвалифицированным специалистом в нефтегазовой отрасли, много путешествовать, овладеть ораторским искусством, выучить, как

Некоммерческое учреждение «Редакция Тындинского телевидения «Тында-ТВ» объявляет расценки на оказание услуг по размещению агитационных материалов по досрочным выборам губернатора Амурской области и дополнительным выборам депутата в Государственную Думу Федерального Собрания Российской Федерации по одномандатному избирательному округу «Амурская область – Амурский одномандатный избирательный округ №71», на LED экране (3*4 м) по адресу: ул. Красная Пресня, 16

| Продолжительность работы экрана 15 часов (7.00-22.00) | Срок размещения | Кол-во выходов | 10 сек | 15 сек | 20 сек | 30 сек |
|---|-----------------|----------------|-----------|-----------|-----------|------------|
| Продолжительность 1 блока 10 мин | 1 день | 90 | 162 руб. | 243 руб. | 324 руб. | 486 руб. |
| | 1 неделя | 630 | 1116 руб. | 1701 руб. | 2268 руб. | 3402 руб. |
| | 1 месяц | 2700 | 4860 руб. | 7290 руб. | 9720 руб. | 14580 руб. |

НУ «Редакция Тындинского телевидения «Тында-ТВ», г. Тында, ул. Красная Пресня, 16, тел/факс 8 (41656) 48-222, 40-222, 51-300, e-mail: tvreklama@mail.ru. Главный редактор НУ «Тында-ТВ» А.В. Еремеев

Общество с ограниченной ответственностью «Кумир» (сетевой партнер – Авторадио) объявляет расценки на оказание услуг по размещению агитационных материалов по досрочным выборам губернатора Амурской области и дополнительным выборам депутата в Государственную Думу Федерального Собрания Российской Федерации по одномандатному избирательному округу «Амурская область – Амурский одномандатный избирательный округ №71».

1. Изготовление политического рекламного ролика (1 сек.) – 100 руб.
 2. Прокат ролика (1 сек.) – 8 руб.
 3. Предоставление эфирного времени для выступления (1 мин.) – 350 руб.
- ООО «Кумир», ул. Кр. Пресня, 16. Тел. 8 (41656) 48-222, факс 40-222. mail: tvreklama@mail.ru. Ген. директор ООО «Кумир» А.В.Еремеев

Общество с ограниченной ответственностью «Тында-медиа» (сетевой партнер – ТНТ) объявляет расценки на оказание услуг по размещению агитационных материалов по размещению агитационных материалов по досрочным выборам губернатора Амурской области и дополнительным выборам депутата в Государственную Думу Федерального Собрания Российской Федерации по одномандатному избирательному округу «Амурская область – Амурский одномандатный избирательный округ №71».

1. Изготовление политического рекламного ролика (1 сек.) – 250 руб.
 2. Прокат ролика (1 сек.) – 18 руб.
 3. Предоставление эфирного времени для выступления (1 мин.) – 400 руб.
 4. Прокат имиджевого фильма (1 мин.) – 450 руб.
 5. Изготовление ижджевого фильма (1 мин.) – 1200 руб.
 6. Изготовление материала «Выступление кандидата» (1 мин.) – 200 руб.
 7. Титрование информации («бегущая строка» – только для анонсирования выступлений) (1 слово) – 30 руб.
- г. Тында, ул. Красная Пресня, 16. тел/факс 8 (41656) 48-222, 40-222, 51-300, e-mail: tvreklama@mail.ru. Генеральный директор ООО «Тында-медиа» Е. В. Гончарук

Некоммерческое учреждение «Редакция Тындинского телевидения «Тында-ТВ» (сетевой партнер – РЕН-ТВ) объявляет расценки на оказание услуг по размещению агитационных материалов по досрочным выборам губернатора Амурской области и дополнительным выборам депутата в Государственную Думу Федерального Собрания Российской Федерации по одномандатному избирательному округу «Амурская область – Амурский одномандатный избирательный округ №71».

1. Изготовление политического рекламного ролика (1 сек.) – 250 руб.
 2. Прокат ролика (1 сек.) – 20 руб.
 3. Предоставление эфирного времени для выступления (1 мин.) – 400 руб.
 4. Прокат имиджевого фильма (1 мин.) – 450 руб.
 5. Изготовление ижджевого фильма (1 мин.) – 1200 руб.
 6. Изготовление материала «Выступление кандидата» (1 мин.) – 200 руб.
 7. Титрование информации («бегущая строка» – только для анонсирования выступлений) (1 слово) – 30 руб.
- г. Тында, ул. Красная Пресня, 16. тел/факс 8 (41656) 48-222, 40-222, 51-300, e-mail: tvreklama@mail.ru НУ «Редакция Тындинского телевидения «Тында-ТВ» Главный редактор НУ «Тында-ТВ» А. В. Еремеев

Общество с ограниченной ответственностью «Радио Тында» (сетевой партнер – «Радио Шансон») объявляет расценки на оказание услуг по размещению агитационных материалов по досрочным выборам губернатора Амурской области и дополнительным выборам депутата в Государственную Думу Федерального Собрания Российской Федерации по одномандатному избирательному округу «Амурская область – Амурский одномандатный избирательный округ №71».

1. Изготовление политического рекламного ролика (1 сек.) – 100 руб.
 2. Прокат ролика (1 сек.) – 12 руб.
 - 3 Предоставление эфирного времени для выступления (1 мин.) – 350 руб.
- ул. Кр. Пресня, 16. Тел. 8 (41656) 48-222, факс 40-222. mail: tvreklama@mail.ru. Ген. директор ООО «Тында-медиа» Е. В. Гончарук

Общество с ограниченной ответственностью «Тында-медиа» (сетевой партнер – «Русское радио») объявляет расценки на оказание услуг по размещению агитационных материалов по досрочным выборам губернатора Амурской области и дополнительным выборам депутата в Государственную Думу Федерального Собрания Российской Федерации по одномандатному избирательному округу «Амурская область – Амурский одномандатный избирательный округ № 71».

1. Изготовление политического рекламного ролика (1 сек.) – 100 руб.
 2. Прокат ролика (1 сек.) – 12 руб.
 - 3 Предоставление эфирного времени для выступления (1 мин.) – 350 руб.
- ул.Кр.Пресня, 16. Тел. 8 (41656) 48-222, факс 40-222. mail: tvreklama@mail.ru. Ген. директор ООО «Тында-медиа» Е. В. Гончарук

Готовимся к выборам



Амуризбирком провёл кустовое совещание в актовом зале администрации Тындинского района.

главы администрации города С.С. Гуляев, Тындинский район – В.А. Плотников, заместитель главы администрации.

28 июня в актовом зале администрации Тындинского района состоялось кустовое совещание с участием председателя избирательной комиссии Амурской области Н.А. Неведомского и его заместителя А.В. Василенко с председателями территориальных избирательных комиссий, системными администраторами, членами участковых избирательных комиссий с участием представителей многофункциональных центров предоставления государственных и муниципальных услуг, социальных служб Тындинского, Магдагачинского, Сквородинского районов и г. Тынды. Тынду представлял исполняющий обязанности

В ходе совещания обсуждались вопросы подготовки к Единому дню голосования 9 сентября 2018 года, в том числе говорилось о взаимодействии со средствами массовой информации и об информировании избирателей.

Благодарственными письмами Центризбиркома России были награждены председатели территориальных и члены участковых избирательных комиссий.

Пресс-служба администрации Тындинского района

Фото предоставлено пресс-службой

Стоимость услуг на изготовление агитационных материалов на выборы мэра г.Тынды и депутатов Тындинской городской Думы VII созыва

ИП Иваншин Андрей Николаевич, ИНН 280803594950, ОГРНИП 316280100050786, г. Тында, ул.Красная Пресня, 49-6, гостиница «Юность», тел. +(7(914) 619-71-19, +7(999) 165-777-9

| Наименование | Цена от (руб.) |
|--|----------------|
| Карманный календарь 4+4 | 3,22 |
| Карманный календарь 4+0 | 2,75 |
| Листовка А4 4+4 офсет | 10,41 |
| Листовка А4 4+0 офсет | 7,03 |
| Баннер | От 400 р./м² |
| Листовка А5 (в развороте А4)4+4 офсет 80 гр + биг | 11,30 |
| Буклет 98*210 (294*210), 4+4, 2 фальца, бумага мелованная 115 гр. глянец | 13,91 |

Цена уменьшается в зависимости от тиража. Цена может меняться из-за изменения цен на расходные материалы.

Расценки на предвыборную агитацию в газете «БАМ» по досрочным выборам губернатора Амурской области и дополнительным выборам депутатов Государственной Думы Федерального Собрания Российской Федерации седьмого созыва по одномандатному избирательному округу «Амурская область – Амурский одномандатный избирательный округ №71».

Индивидуальный предприниматель Требушевский Илья Владимирович – издатель газеты «БАМ» (зарегистрирована 10.12.2008 г. в Управлении Федеральной службы по надзору в сфере связи и массовых коммуникаций по Амурской области ПИ № ТУ 28-00019) информирует о предоставлении платной печатной площади в период проведения агитационной кампании. Один квадратный сантиметр – 22 рубля (без НДС).

Обращаться: г. Тында, ул. Красная Пресня, д. 47, каб. 316. Тел. 8(41656) 55-666, 47-666 (факс). E-mail: bam98@list.ru. Контактное лицо: Требушевская Надежда Анатольевна, главный редактор.

СОВЕТ. РЕШЕНИЕ №119

(Продолжение. Начало в №26)

ТЫНДИНСКИЙ РАЙОННЫЙ СОВЕТ НАРОДНЫХ ДЕПУТАТОВ АМУРСКОЙ ОБЛАСТИ (шестой созыв) РЕШЕНИЕ от 19.06.2018 № 119. г.Тында

О внесении изменений в решение Тындинского районного Совета народных депутатов «О районном бюджете на 2018 год и плановый период 2019–2020 годов»

Приложение № 3

к решению Тындинского районного Совета народных депутатов от 19.06.2018 № 119 «Приложение № 6⁴ к решению Тындинского районного Совета народных депутатов от 19.12.2017 № 46»

Изменение бюджетных ассигнований по главным распорядителям средств районного бюджета, разделам, подразделам, целевым статьям (муниципальным программам и непрограммным направлениям деятельности), группам (группам и подгруппам) видов расходов классификации расходов бюджетов в ведомственной структуре расходов районного бюджета на 2018 год и на плановый период 2019–2020 годов

тыс. руб.

| Наименование | Код главы | РЗ | ПР | ЦСР | ВР | 2018 год | 2019 год | 2020 год | | | |
|---|-----------|------|------|---------------|-----|----------|----------|----------|--------|---------|---------|
| Компенсация расходов на оплату стоимости проезда и провоза багажа к месту использования отпуска и обратно лицам, работающим в организациях, финансируемых из районного бюджета, расположенных в районах Крайнего Севера и приравненных к ним местностях | 010 | 0800 | 0801 | 02 0 03 20100 | | +70,0 | +70,0 | +70,0 | | | |
| Предоставление субсидий бюджетным, автономным учреждениям и иным некоммерческим организациям | 010 | 0800 | 0801 | 02 0 03 20100 | 600 | +70,0 | +70,0 | +70,0 | | | |
| Основное мероприятие «Обеспечение деятельности учреждений культуры Тындинского района» | 010 | 0800 | 0801 | 02 0 04 | | +1980,9 | +1864,1 | +1870,5 | | | |
| Обеспечение деятельности МБУК «Центр развития культуры, молодежной политики и спорта Тындинского района» | 010 | 0800 | 0801 | 02 0 04 20370 | | +717,7 | +1824,1 | +1830,5 | | | |
| Предоставление субсидий бюджетным, автономным учреждениям и иным некоммерческим организациям | 010 | 0800 | 0801 | 02 0 04 20370 | 600 | +717,7 | +1824,1 | +1830,5 | | | |
| Укрепление материально-технической базы учреждений культуры | 010 | 0800 | 0801 | 02 0 04 24610 | | +40,0 | +40,0 | +40,0 | | | |
| Предоставление субсидий бюджетным, автономным учреждениям и иным некоммерческим организациям | 010 | 0800 | 0801 | 02 0 04 24610 | 600 | +40,0 | +40,0 | +40,0 | | | |
| Строительство Дома культуры с.Усть-Уркимана на 50 мест | 010 | 0800 | 0801 | 02 0 04 L5150 | | +1223,2 | 0,0 | 0,0 | | | |
| Капитальные вложения в объекты государственной (муниципальной) собственности | 010 | 0800 | 0801 | 02 0 04 L5150 | 400 | +1223,2 | 0,0 | 0,0 | | | |
| Муниципальная программа «Социальная поддержка населения Тындинского района на 2014–2020 год» | 010 | 0800 | 0801 | 05 0 | | -829,9 | 0,0 | 0,0 | | | |
| Подпрограмма "Создание доступной среды жизнедеятельности инвалидов и других маломобильных групп населения в Тындинском районе в 2014–2020 году" | 010 | 0800 | 0801 | 05 3 | | | | | -829,9 | 0,0 | 0,0 |
| Основное мероприятие "Повышение уровня социализации инвалидов и других маломобильных групп населения" | 010 | 0800 | 0801 | 05 3 01 | | | | | -829,9 | 0,0 | 0,0 |
| Адаптация зданий ТОЦев и учреждений культуры для инвалидов и других маломобильных групп населения | 010 | 0800 | 0801 | 05 3 01 20700 | | | | | -829,9 | 0,0 | 0,0 |
| Закупка товаров, работ и услуг для обеспечения государственных (муниципальных) нужд | 010 | 0800 | 0801 | 05 3 01 20700 | 200 | | | | -829,9 | 0,0 | 0,0 |
| Муниципальная программа «Модернизация жилищно-коммунального комплекса, энергосбережение и повышение энергетической эффективности в Тындинском районе на 2014–2020 годы» | 010 | 0800 | 0801 | 13 0 | | | | | +143,5 | 0,0 | 0,0 |
| Подпрограмма «Капитальный, текущий ремонт и строительство объектов жилищно-коммунального комплекса» | 010 | 0800 | 0801 | 13 2 | | | | | +143,5 | 0,0 | 0,0 |
| Основное мероприятие «Текущий ремонт объектов муниципальной собственности» | 010 | 0800 | 0801 | 13 2 02 | | | | | +143,5 | 0,0 | 0,0 |
| Текущие ремонты объектов муниципальной собственности | 010 | 0800 | 0801 | 13 2 02 21840 | | | | | +143,5 | 0,0 | 0,0 |
| Закупка товаров, работ и услуг для обеспечения государственных (муниципальных) нужд | 010 | 0800 | 0801 | 13 2 02 21840 | 200 | | | | +143,5 | 0,0 | 0,0 |
| Муниципальная программа «Эффективное управление расходами администрации Тындинского района на 2015–2020 годы» | 010 | 0800 | 0801 | 16 0 | | | | | -827,7 | -1934,1 | -1940,5 |
| Основное мероприятие «Гарантии и компенсации лицам, работающим в районах Крайнего Севера и приравненных к ним местностях» | 010 | 0800 | 0801 | 16 0 02 | | | | | -70,0 | -70,0 | -70,0 |
| Компенсация расходов на оплату стоимости проезда и провоза багажа к месту использования отпуска и обратно лицам, работающим в организациях, финансируемых из районного бюджета, расположенных в районах Крайнего Севера и приравненных к ним местностях (архив) | 010 | 0800 | 0801 | 16 0 02 20120 | | | | | -70,0 | -70,0 | -70,0 |

Заглянем в музейные фонды... Коллекция «Скульптура»

Музей истории БАМа предлагает жителям и гостям города ознакомиться с экспонатами, хранящимися в фондах музея. В ближайшее время мы пригласим вас на выставку музейной коллекции «Скульптура».

В коллекции, в основном, представлена настольная скульптура, выполненная в гипсе, чугуне, металлических сплавах, дереве, пластике. Имеются ещё три барельефа. Часть гипсовых статуэток нуждается в реставрации.

Все предметы переданы в дар в разное время организациями, комитетами, частными лицами, из школьного музея школы № 2. Отражают временной период 1950-1980-е годы. Первый предмет поступил в музейные фонды в 1986 г. Это статуэтка «Дискобол» из серебристого сплава высотой 25,7 см. Подарена в комплексе с другими материалами В. И. Дидановым – известным бригадиром СМП-594 треста Тындатранстрой.

Несколько скульптур изготовлены на знаменитом Каслинском заводе художественного литья. Это два барельефа – К. Маркса и В. И. Ле-

нина, две настольные статуэтки «Орлёнок» и «М. Ю. Лермонтов». Каслинский завод выпускает свою продукцию с 30-х годов XIX века. Основным материалом для его изделий является чугун. Этот грубоватый с виду материал в руках уральских мастеров удивительно преобразился. Из него создавали садовые скамейки, ограды, фонарные столбы, скульптуры малых форм, а также и вещи, по своему художественному совершенству не уступающие лучшим образцам ювелирного искусства. И всё же постоянный вид выпускаемой продукции – это настольная скульптура, она всегда являлась предметом массового выпуска и пользовалась популярностью во многих странах. Вот и в нашем музее есть частичка изделий знаменитого на весь мир Каслинского завода.

В фарфоре в фондах имеются три работы: «Казак-запорожец», «Белый конь», «Братание. Советский воин и чех». «Белый конь» подарен в 1997 г. завхозом музея Л. И. Гросу. Скульптура «Братание» имеет свою историю, это подарок молодым строителям БАМа от Чрезвычайного и Полномочного посла Чехословацкой

Советской Социалистической Республики в СССР Милослава Заводила. Об этом свидетельствует надпись на металлической пластинке: «Юношам и девушкам Всесоюзной ударной стройки за внесённый вклад в дело Мира. 16.10.1985 г., г. Тында». Скульптура помещена в специально для неё изготовленную коробку с повторяющим рельеф скульптуры дном. Скульптура «Братание» всегда выставляется в экспозициях, посвящённых юбилеям Победы СССР над фашистской Германией в 1941-1945 г.

Гипсовые статуэтки отражают сказочную и патристическую тематику: «Красная шапочка и Серый волк», «Хозяйка Медной горы», «Девочка с книгой», «Матрос-сигнальщик», «Василий Тёркин», «Пограничник с собакой», бюсты Ленина и Дзержинского.

В металлических сплавах выполнены несколько бюстов В. И. Ленина и Ф. Э. Дзержинского, «Дискобол» и другие.

Миниатюрные статуэтки в дереве «Охотник» и «Грибник» изготовлены и переданы буриль-

щиком Тындинской мерзлотной станции Г. У. Эргеевым.

Так как основная специализация нашего музея – история строительства и эксплуатации БАМа, то коллекция «Скульптура» формируется стихийно, за счёт единичных случайных поступлений. Но тем не менее она тоже связана с историей БАМа, с бытом и работой его строителей, жителей городов и посёлков. Настольные скульптуры украшали внутренние интерьеры жилищ, учреждений, учебных заведений, библиотек, рабочих бытовок, использовались в качестве призов за производственные и спортивные успехи. Они имели широкое распространение и популярность не только у нас, но и по всей стране, поэтому являются отражением исторического периода существования Союза Советских Социалистических Республик – первого в мире социалистического государства. Именно в СССР в период 1929-1991 г. была спроектирована и построена Байкало-Амурская железнодорожная магистраль (БАМ).



Нина Полетаева, хранитель музейных предметов
Фото предоставлено автором

Успеть до августа

Стоимость оформления загранпаспорта подорожает до 5 тысяч рублей.

Госдума приняла в третьем чтении законопроект, который увеличит госпошлины за выдачу загранпаспорта нового образца с электронным носителем. Плата за оформление документа для взрослого подорожает с 3,5 до 5 тысяч рублей. Также законопроектом пересмотрены пошлины и для других документов нового поколения.

За загранпаспорт ребенка в возрасте до 14 лет государству придется отдать 2,5 тысячи вместо 1,5 тысячи рублей.

Государственная пошлина за регистрацию транспортных средств с выдачей свидетельства о регистрации ТС нового формата (изготовленных из материалов на пластиковой основе) повышается с 500 рублей до 1,5 тысячи рублей. В полтора раза выросла госпошлина за выдачу пластикового водительского удостоверения нового поколения: с 2 тысяч рублей до 3 тысяч.

Аналогичные пошлины будут действовать в случае получения таких документов взамен утраченных или пришедших в негодность. Теперь документ направлен на рассмотрение в Совет Федерации. Закон должен вступить в силу по истечении одного месяца со дня его официального опубликования.

Новые расценки начнут действовать ориентировочно в августе 2018 года.

В МВД ранее объясняли, что увеличение госпошлин потребовалось в связи с дороговизной внедрения новых технологий. Ведь постоянно растут траты бюджета на изготовление документов.

Старый образец пока не дорожает, при этом документы нового образца можно будет получить со скидкой. При оплате госпошлин за оформление загранпаспорта и водительских прав через портал госуслуг будет действовать скидка в размере 30%.

Василий Лукин,
«Амурская правда»

Автобусный маршрут № 614 с. Соловьёвск – г. Благовещенск через г. Свободный

ОТПРАВЛЕНИЕ автобуса с остановки на Центральной площади с. Соловьёвск **в 20:30** по нечётным числам месяца, кроме 31-го.

БИЛЕТЫ заранее можно приобрести в магазине «Смак» или перед выездом у водителя автобуса.

ЦЕНА билета до г. Благовещенска **1850 рублей**. Обратный билет приобретается в кассах автовокзала города Благовещенска.

Ориентировочное время **ПРИБЫТИЯ** в г. Благовещенск – **06:00**.

Тел. для справок:
8 965 670 09 09
8 961 953 53 29
8 914 552 52 86

С нами удобно, надёжно, доступно. Будем рады вас обслужить.



МЫ ЗА БЕЗОПАСНЫЕ ПЕРЕВОЗКИ!

На правах рекламы

Меховая компания «ГЕРДА»
НОВАЯ КОЛЛЕКЦИЯ
ШУБЫ НОРКА, МУТОН, НУТРИЯ
ДУБЛЕНКИ, КУРТКИ
ГОЛОВНЫЕ УБОРЫ
РАССРОЧКА** г. Киров

8 - 9 июля ГДК «Русь»
г. Тында, ул. Красная Пресня, 27

АКЦИЯ - СКИДКИ до 50 %
ЖДЕМ ВАС С 10.00 ДО 19.00

И.И. Чуринова О.Б. Реклама

УСЛУГИ: кадастрового инженера, геодезиста, оценщика, юриста, риэлтора

ОЦЕНКА ВСЕХ ВИДОВ ИМУЩЕСТВА: нотариус, судопроизводство, ипотека «Сбербанк», ущерб от залива и ДТП

СОСТАВЛЕНИЕ ДОГОВОРОВ: купли-продажи, мены, дарения и автомобилей

МУП БТИ
г. Тында, ул. Красная Пресня, 88 (дом был «Магистраль») 2 этаж, тел.: 8 (41236) 4-81-41
Контактные телефоны специалистов:
8-914-613-72-01
8-914-613-72-02
8-914-555-01-01

ПОМОЩЬ: в оформлении проблемных неприватизированных квартир в покупке-продаже любой недвижимости

ОФОРМЛЕНИЕ: техпаспортов и техпланов на недвижимость (через МУП БТИ) недвижимости и земельных участков в собственность и з/пд. clause

«Поможем, подскажем, выполним!»

БТИ ЭТАП КАЧЕСТВА

Директор МУП БТИ г. Тынды
Николай ЧИРКИН

bti28@mail.ru

Межевание, составление межевых планов

| | | | | | | | | | |
|--|-----|------|------|---------------|-----|--|---------|--------|--------|
| Молодежная политика | 033 | 0700 | 0707 | | | | +1259,9 | +570,0 | +570,0 |
| Муниципальная программа «Развитие системы образования Тындинского района на 2014–2020 годы» | 033 | 0700 | 0707 | 04 0 | | | +1085,8 | 0,0 | 0,0 |
| Подпрограмма «Развитие системы общего и дополнительного образования Тындинского района на 2014–2020 годы» | 033 | 0700 | 0707 | 04 2 | | | +1090,1 | 0,0 | 0,0 |
| Основное мероприятие "Обеспечение безопасного и качественного отдыха и оздоровления детей" | 033 | 0700 | 0707 | 04 2 02 | | | +1090,1 | 0,0 | 0,0 |
| Оздоровление детей (родительская доля) | 033 | 0700 | 0707 | 04 2 02 20320 | | | -6,3 | 0,0 | 0,0 |
| Расходы на выплаты персоналу в целях обеспечения выполнения функций государственными (муниципальными) органами, казенными учреждениями, органами управления государственными внебюджетными фондами | 033 | 0700 | 0707 | 04 2 02 20320 | 100 | | -5,4 | 0,0 | 0,0 |
| Закупка товаров, работ и услуг для обеспечения государственных (муниципальных) нужд | 033 | 0700 | 0707 | 04 2 02 20320 | 200 | | -0,9 | 0,0 | 0,0 |
| Организация каникулярного отдыха, оздоровления и занятости детей и подростков | 033 | 0700 | 0707 | 04 2 02 25640 | | | +1096,4 | 0,0 | 0,0 |
| Расходы на выплаты персоналу в целях обеспечения выполнения функций государственными (муниципальными) органами, казенными учреждениями, органами управления государственными внебюджетными фондами | 033 | 0700 | 0707 | 04 2 02 25640 | 100 | | -27,8 | 0,0 | 0,0 |
| Закупка товаров, работ и услуг для обеспечения государственных (муниципальных) нужд | 033 | 0700 | 0707 | 04 2 02 25640 | 200 | | +16,0 | 0,0 | 0,0 |
| Предоставление субсидий бюджетным, автономным учреждениям и иным некоммерческим организациям | 033 | 0700 | 0707 | 04 2 02 25640 | 600 | | +1108,2 | 0,0 | 0,0 |
| Расходы на выплаты персоналу в целях обеспечения выполнения функций государственными (муниципальными) органами, казенными учреждениями, органами управления государственными внебюджетными фондами | 033 | 0700 | 0707 | 04 2 02 S7500 | 100 | | -83,5 | 0,0 | 0,0 |
| Закупка товаров, работ и услуг для обеспечения государственных (муниципальных) нужд | 033 | 0700 | 0707 | 04 2 02 S7500 | 200 | | +62,8 | 0,0 | 0,0 |

| | | | | | | | | | |
|--|-----|------|------|---------------|-----|--|--------|--------|--------|
| Предоставление субсидий бюджетным, автономным учреждениям и иным некоммерческим организациям | 033 | 0700 | 0707 | 04 2 02 S7500 | 600 | | +20,7 | 0,0 | 0,0 |
| Подпрограмма «Совершенствование системы питания в образовательных учреждениях Тындинского района на 2014–2020 годы» | 033 | 0700 | 0707 | 04 5 | | | -4,3 | 0,0 | 0,0 |
| Основное мероприятие "Реализация прав и гарантий на муниципальную поддержку отдельных категорий граждан" | 033 | 0700 | 0707 | 04 5 01 | | | -4,3 | 0,0 | 0,0 |
| Питание детей из многодетных семей (соцзащита) в пришкольных лагерях | 033 | 0700 | 0707 | 04 5 01 29210 | | | -4,3 | 0,0 | 0,0 |
| Закупка товаров, работ и услуг для обеспечения государственных (муниципальных) нужд | 033 | 0700 | 0707 | 04 5 01 29210 | 200 | | -4,3 | 0,0 | 0,0 |
| Муниципальная программа "Развитие физической культуры, спорта и молодежной политики в Тындинском районе на 2015–2020 годы" | 033 | 0700 | 0707 | 09 0 | | | +174,1 | +570,0 | +570,0 |
| Подпрограмма "Реализация государственной молодежной политики в Тындинском районе на 2015–2020 годы" | 033 | 0700 | 0707 | 09 2 | | | +174,1 | +570,0 | +570,0 |
| Основное мероприятие "Реализация молодежной политики в Тындинском районе" | 033 | 0700 | 0707 | 09 2 01 | | | +174,1 | +570,0 | +570,0 |
| Гражданское и патриотическое воспитание, творческое, интеллектуальное и духовно-нравственное развитие молодежи Тындинского района | 033 | 0700 | 0707 | 09 2 01 20780 | | | +144,1 | +500,0 | +500,0 |
| Расходы на выплаты персоналу в целях обеспечения выполнения функций государственными (муниципальными) органами, казенными учреждениями, органами управления государственными внебюджетными фондами | 033 | 0700 | 0707 | 09 2 01 20780 | 100 | | +41,1 | +142,6 | +142,6 |
| Закупка товаров, работ и услуг для обеспечения государственных (муниципальных) нужд | 033 | 0700 | 0707 | 09 2 01 20780 | 200 | | +103,0 | +357,4 | +357,4 |
| Формирование здорового образа жизни молодежи Тындинского района | 033 | 0700 | 0707 | 09 2 01 21780 | | | +20,0 | +50,0 | +50,0 |

СОВЕТ. РЕШЕНИЕ № 118

ТЫНДИНСКИЙ РАЙОННЫЙ СОВЕТ НАРОДНЫХ ДЕПУТАТОВ АМУРСКОЙ ОБЛАСТИ (шестой созыв) РЕШЕНИЕ от 19.06.2018 № 118. г. Тынды

Об утверждении отчета об исполнении районного бюджета за 2017 год

Руководствуясь статьей 264.6 Бюджетного кодекса РФ, Уставом Тындинского района, заслушав информацию начальника МУ Управление финансов района Бакай Л. А., Тындинский районный Совет народных депутатов РЕШИЛ:

1. Утвердить отчет об исполнении районного бюджета за 2017 год по доходам в сумме 1145207,3 тыс. рублей, по расходам в сумме 1118627,3 тыс. рублей с превышением доходов над расходами в сумме 26580,0 тыс. рублей.

2. Утвердить исполнение:

- по налоговым и неналоговым доходам, безвозмездным поступлениям в районный бюджет по кодам видов и подвидов доходов за 2017 год согласно приложению № 1;
- по источникам финансирования дефицита районного бюджета за 2017 год согласно приложению № 2;

- по расходам бюджетных ассигнований по разделам, подразделам классификации расходов районного бюджета за 2017 год согласно приложению № 3;
- по главным распорядителям средств районного бюджета, разделам, подразделам, целевым статьям (муниципальным программам и непрограммным направлениям деятельности), группам видов расходов классификации расходов бюджетов в ведомственной структуре расходов районного бюджета за 2017 год согласно приложению № 4;

- по расходам бюджетных ассигнований по целевым статьям (муниципальным программам и непрограммным направлениям деятельности), группам видов расходов классификации расходов районного бюджета за 2017 год согласно приложению № 5;
- по иным межбюджетным трансфертам на поддержку мер по обеспечению сбалансированности бюджетов поселений за 2017 год согласно приложению № 6;
- по дотации на выравнивание бюджетной обеспеченности поселений за 2017 год согласно приложению № 7.

3. Настоящее решение вступает в силу со дня его официального опубликования

Т. И. Клепова, председатель Тындинского районного Совета народных депутатов
Т. А. Лысакова, глава Тындинского района

Приложение № 1

к решению Тындинского районного от 19.06.2018 № 118

Исполнение по налоговым и неналоговым доходам, безвозмездным поступлениям в районный бюджет по кодам видов и подвидов доходов за 2017 год
тыс. руб.

| Наименование кода поступлений в бюджет доходов | Код дохода | Сумма |
|---|-------------------------------------|-----------------|
| НАЛОГОВЫЕ И НЕНАЛОГОВЫЕ ДОХОДЫ | 1 00 000000 00 0000 0000 | 310079,6 |
| НАЛОГИ НА ПРИБЫЛЬ, ДОХОДЫ | 1 01 000000 00 0000 0000 | 233326,4 |
| Налог на доходы физических лиц | 1 01 020000 01 0000 1110 | 233326,4 |
| Налог на доходы физических лиц с доходов, источником которых является налоговый агент, за исключением доходов, в отношении которых исчисление и уплата налога осуществляется в соответствии со статьями 227, 227.1 и 228 Налогового Кодекса Российской Федерации | 1 01 020110 01 0000 1110 | 233 195,0 |
| Налог на доходы физических лиц с доходов, полученных от осуществления деятельности физическими лицами, зарегистрированными в качестве индивидуальных предпринимателей, нотариусов, занимающихся частной практикой, адвокатов, учредивших адвокатские кабинеты, и других лиц, занимающихся частной практикой в соответствии со статьей 227 Налогового кодекса Российской Федерации | 1 01 020200 01 0000 1110 | 96,6 |
| Налог на доходы физических лиц с доходов, полученных физическими лицами в соответствии со статьей 228 Налогового кодекса Российской Федерации | 1 01 020300 01 0000 1110 | 34,8 |
| НАЛОГИ НА ТОВАРЫ (РАБОТЫ, УСЛУГИ) РЕАЛИЗУЕМЫЕ НА ТЕРРИТОРИИ РОССИЙСКОЙ ФЕДЕРАЦИИ | 1 03 000000 00 0000 0000 | 17899,2 |
| Доходы от уплаты акцизов на дизельное топливо, подлежащие распределению между бюджетами субъектов Российской Федерации и местными бюджетами с учетом установленных дифференцированных нормативов отчислений в местные бюджеты | 1 03 022300 01 0000 1110 | 7354,8 |
| Доходы от уплаты акцизов на моторные масла для дизельных и (или) карбюраторных (инжекторных) двигателей, подлежащие распределению между бюджетами субъектов Российской Федерации и местными бюджетами с учетом установленных дифференцированных нормативов отчислений в местные бюджеты | 1 03 022400 01 0000 1110 | 74,6 |
| Доходы от уплаты акцизов на автомобильный бензин, подлежащие распределению между бюджетами субъектов Российской Федерации и местными бюджетами с учетом установленных дифференцированных нормативов отчислений в местные бюджеты | 1 03 022500 01 0000 1110 | 11 894,2 |
| Доходы от уплаты акцизов на прямогонный бензин, подлежащие распределению между бюджетами субъектов Российской Федерации и местными бюджетами с учетом установленных дифференцированных нормативов отчислений в местные бюджеты | 1 03 022600 01 0000 1110 | -1424,4 |
| НАЛОГИ НА СОВОКУПНЫЙ ДОХОД | 1 05 000000 00 0000 0000 | 7692,8 |
| Единый налог на вмененный доход для отдельных видов деятельности | 1 05 020110 02 0000 1110 | 7516,9 |
| Налог, взимаемый в связи с применением патентной системы налогообложения, зачисляемый в бюджеты муниципальных районов | 1 05 040200 02 0000 1110 | 175,9 |
| НАЛОГИ НА ИМУЩЕСТВО | 1 06 000000 00 0000 0000 | 94,0 |

| | | |
|---|-------------------------------------|----------------|
| Налог на имущество физических лиц | 1 06 010000 00 0000 1110 | 2,7 |
| Налог на имущество физических лиц, взимаемый по ставкам, применяемым к объектам налогообложения, расположенным в границах межселенных территорий | 1 06 010300 05 0000 1110 | 2,7 |
| Земельный налог | 1 06 060000 00 0000 1110 | 91,3 |
| Земельный налог, с организаций, обладающих земельным участком, расположенным в границах межселенных территорий | 1 06 060330 05 0000 1110 | 80,7 |
| Земельный налог, с физических лиц, обладающих земельным участком, расположенным в границах межселенных территорий | 1 06 060430 05 0000 1110 | 10,6 |
| ГОСУДАРСТВЕННАЯ ПОШЛИНА | 1 08 000000 00 0000 0000 | 110,7 |
| Государственная пошлина по делам, рассматриваемым в судах общей юрисдикции, мировыми судьями (за исключением Верховного Суда Российской Федерации) | 1 08 030110 01 0000 1110 | 110,7 |
| ЗАДОЛЖЕННОСТЬ И ПЕРЕРАСЧЕТЫ ПО ОТМЕННЫМ НАЛОГАМ, СБОРАМ И ИНЫМ ОБЯЗАТЕЛЬНЫМ ПЛАТЕЖАМ | 1 09 000000 00 0000 0000 | 2,6 |
| Земельный налог (по обязательствам, возникшим до 1 января 2006 года), мобилизуемый на межселенных территориях | 1 09 040530 05 0000 1110 | 2,6 |
| ДОХОДЫ ОТ ИСПОЛЬЗОВАНИЯ ИМУЩЕСТВА, НАХОДЯЩЕГОСЯ В ГОСУДАРСТВЕННОЙ И МУНИЦИПАЛЬНОЙ СОБСТВЕННОСТИ | 1 11 000000 00 0000 0000 | 4898,3 |
| Доходы, получаемые в виде арендной платы за земельные участки, государственная собственность на которые не разграничена и которые расположены в границах сельских поселений и межселенных территорий муниципальных районов, а также средства от продажи права на заключение договоров аренды указанных земельных участков | 1 11 050113 05 0000 1200 | 209,0 |
| Доходы, получаемые в виде арендной платы, а также средства от продажи права на заключение договоров аренды за земли, находящиеся в собственности муниципальных районов (за исключением земельных участков муниципальных бюджетных и автономных учреждений) | 1 11 050225 05 0000 1200 | 285,2 |
| Доходы от сдачи в аренду имущества, находящегося в оперативном управлении органов управления муниципальных районов и созданных ими учреждений (за исключением имущества муниципальных бюджетных и автономных учреждений) | 1 11 050335 05 0000 1200 | 2308,2 |
| Доходы от сдачи в аренду имущества, составляющего казну муниципальных районов (за исключением земельных участков) | 1 11 050775 05 0000 1200 | 2048,8 |
| Прочие поступления от использования имущества, находящегося в собственности муниципальных районов (за исключением имущества муниципальных бюджетных и автономных учреждений, а также имущества муниципальных унитарных предприятий, в том числе казенных) | 1 11 090450 05 0000 1200 | 47,1 |
| ПЛАТЕЖИ ПРИ ПОЛЬЗОВАНИИ ПРИРОДНЫМИ РЕСУРСАМИ | 1 12 000000 00 0000 0000 | 2679,8 |
| Плата за выбросы загрязняющих веществ в атмосферный воздух стационарными объектами | 1 12 010110 01 0000 1200 | 533,3 |
| Плата за выбросы загрязняющих веществ в атмосферный воздух передвижными объектами | 1 12 010200 01 0000 1200 | 8,9 |
| Плата за сбросы загрязняющих веществ в водные объекты | 1 12 010300 01 0000 1200 | 1736,4 |
| Плата за размещение отходов производства и потребления | 1 12 010400 01 0000 1200 | 401,2 |
| ДОХОДЫ ОТ ОКАЗАНИЯ ПЛАТНЫХ УСЛУГ (РАБОТ) И КОМПЕНСАЦИИ ЗАТРАТ ГОСУДАРСТВА. | 1 13 000000 00 0000 0000 | 7340,9 |
| Прочие доходы от оказания платных услуг (работ) покупателями средств бюджетов муниципальных районов | 1 13 019950 05 0000 1300 | 4570,1 |
| Прочие доходы от компенсации затрат бюджетов муниципальных районов | 1 13 029950 05 0000 1300 | 2770,8 |
| ДОХОДЫ ОТ ПРОДАЖИ МАТЕРИАЛЬНЫХ И НЕМАТЕРИАЛЬНЫХ АКТИВОВ | 1 14 000000 00 0000 0000 | 1944,7 |
| Доходы от реализации иного имущества, находящегося в собственности муниципальных районов (за исключением имущества муниципальных бюджетных и автономных учреждений, а также имущества муниципальных унитарных предприятий, в том числе казенных), в части реализации основных средств по указанному имуществу | 1 14 020530 05 0000 4100 | 1653,5 |
| Доходы от продажи земельных участков, государственная собственность на которые не разграничена и которые расположены в границах межселенных территорий муниципальных районов | 1 14 060113 05 0000 4300 | 268,2 |
| Плата за увеличение площади земельных участков, находящихся в частной собственности, в результате перераспределения таких земельных участков и земель (или) земельных участков, государственная собственность на которые не разграничена и которые расположены в границах сельских поселений и межселенных территорий муниципальных районов | 1 14 063113 05 0000 4300 | 0,3 |
| Плата за увеличение площади земельных участков, находящихся в частной собственности, в результате перераспределения таких земельных участков и земель (или) земельных участков, государственная собственность на которые не разграничена и которые расположены в границах сельских поселений | 1 14 063113 10 0000 4300 | 22,7 |
| ШТРАФЫ, САНКЦИИ, ВОЗМЕЩЕНИЕ УЩЕРБА | 1 16 000000 00 0000 0000 | 33949,7 |

| | | |
|---|--------------------------------|-----------------|
| Денежные взыскания (штрафы) за нарушение законодательства о налогах и сборах, предусмотренные статьями 116,119.1, 119.2, пунктами 1 и 2 статьи 120, статьями 125, 126, 126.1, 128, 129, 129.1, 129.4, 132, 133, 134, 135, 135.1, 135.2 Налогового кодекса Российской Федерации. | 1 1603010 010000140 | 44,7 |
| Денежные взыскания (штрафы) за нарушение законодательства о применении контрольно-кассовой техники при осуществлении наличных денежных расчетов и (или) расчетов с использованием платежных карт | 1 1606000 010000140 | 3,0 |
| Денежные взыскания (штрафы) за административные правонарушения в области государственного регулирования производства и оборота этилового спирта, алкогольной, спиртосодержащей продукции | 1 1608010 010000140 | 4,5 |
| Денежные взыскания (штрафы) за нарушение законодательства Российской Федерации о недрах | 1 1625010 010000140 | 430,0 |
| Денежные взыскания (штрафы) за нарушение законодательства Российской Федерации об охране и использовании животного мира | 1 1625030 010000140 | 580,0 |
| Денежные взыскания (штрафы) за нарушение земельного законодательства | 1 1625060 010000140 | 120,0 |
| Денежные взыскания (штрафы) за нарушение законодательства в области обеспечения санитарно-эпидемиологического благополучия человека и законодательства в сфере защиты прав потребителей | 1 1628000 010000140 | 5,0 |
| Прочие денежные взыскания (штрафы) за правонарушения в области дорожного движения | 1 1630030 010000140 | 47,0 |
| Денежные взыскания (штрафы) за нарушение законодательства Российской Федерации о контрактной системе в сфере закупок товаров, работ, услуг для обеспечения государственных и муниципальных нужд для нужд муниципальных районов | 1 1633050 050000140 | 297,6 |
| Поступления сумм в возмещение вреда, причиняемого автомобильным дорогам местного значения транспортными средствами, осуществляющими перевозки тяжелых и (или) крупногабаритных грузов, зачисляемые в бюджеты муниципальных районов | 1 1637040 050000140 | 31501,4 |
| Денежные взыскания (штрафы) за нарушение законодательства Российской Федерации об административных правонарушениях, предусмотренные статьей 20.25 Кодекса Российской Федерации об административных правонарушениях | 1 1643000 010000140 | 39,6 |
| Прочие поступления от денежных взысканий (штрафов) и иных сумм в возмещение ущерба, зачисляемые в бюджеты муниципальных районов | 1 1690050 050000140 | 876,9 |
| ПРОЧIE НЕНАЛОГОВЫЕ ДОХОДЫ | 1 1700000 000000000 | 140,5 |
| Невыясненные поступления, зачисляемые в бюджеты муниципальных районов | 1 1701050 050000180 | 117,6 |
| Прочие неналоговые доходы бюджетов муниципальных районов | 1 1705050 050000180 | 22,9 |
| БЕЗВОЗМЕЗДНЫЕ ПОСТУПЛЕНИЯ | 2 0000000 000000000 | 835127,7 |
| БЕЗВОЗМЕЗДНЫЕ ПОСТУПЛЕНИЯ ОТ ДРУГИХ БЮДЖЕТОВ БЮДЖЕТНОЙ СИСТЕМЫ РОССИЙСКОЙ ФЕДЕРАЦИИ | 2 0200000 000000000 | 836882,1 |
| Дотации бюджетам бюджетной системы Российской Федерации | 2 0210000 000000151 | 286846,6 |
| Дотации на выравнивание бюджетной обеспеченности | 2 0215001 000000151 | 16751,0 |
| Дотации бюджетам муниципальных районов на выравнивание бюджетной обеспеченности | 2 0215001 050000151 | 16751,0 |
| Дотации бюджетам на поддержку мер по обеспечению сбалансированности бюджетов | 2 0215002 000000151 | 270095,6 |
| Дотации бюджетам муниципальных районов на поддержку мер по обеспечению сбалансированности бюджетов | 2 0215002 050000151 | 270095,6 |
| Субсидии бюджетам бюджетной системы Российской Федерации (межбюджетные субсидии) | 2 0220000 000000000 | 76605,4 |
| Субсидии бюджетам муниципальных районов на реализацию федеральных целевых программ | 2 0220051 050000151 | 46942,5 |
| Субсидии бюджетам муниципальных районов на создание в общеобразовательных организациях, расположенных в сельской местности, условий для занятий физической культурой и спортом | 2 0225097 050000151 | 2012,6 |
| Субсидии бюджетам муниципальных районов на поддержку экономического и социального развития коренных малочисленных народов Севера, Сибири и Дальнего Востока | 2 0225515 050000151 | 550,1 |
| Субсидии бюджетам муниципальных районов на обеспечение развития и укрепления материально-технической базы муниципальных домов культуры, поддержки творческой деятельности муниципальных театров в городах с численностью населения до 300 тысяч человек | 2 0225558 050000151 | 983,0 |
| Прочие субсидии бюджетам муниципальных районов | 2 0229999 050000151 | 26117,2 |
| Субвенции бюджетам бюджетной системы Российской Федерации | 2 0230000 000000151 | 419655,1 |
| Субвенции бюджетам муниципальных районов на содержание ребенка в семье опекуна и приемной семье, а также вознаграждение, причитающееся приемному родителю | 2 0230027 050000151 | 8184,7 |

| | | |
|---|--------------------------------|------------------|
| Субвенции бюджетам муниципальных районов на компенсацию части платы, взимаемой с родителей (законных представителей) за присмотр и уход за детьми, посещающими образовательные организации, реализующие образовательные программы дошкольного образования | 2 0230029 050000151 | 5246,5 |
| Субвенции бюджетам муниципальных районов на предоставление жилых помещений детям-сиротам и детям, оставшимся без попечения родителей, лицам из их числа по договорам найма специализированных жилых помещений | 2 0235082 050000151 | 864,6 |
| Субвенции бюджетам муниципальных районов на осуществление полномочий по составлению (изменению) списков кандидатов в присяжные заседатели федеральных судов общей юрисдикции в Российской Федерации | 2 0235120 050000151 | 1,5 |
| Прочие субвенции бюджетам муниципальных районов | 2 0239999 050000151 | 405357,8 |
| Иные межбюджетные трансферты | 2 0240000 000000151 | 53775,0 |
| Межбюджетные трансферты, передаваемые бюджетам муниципальных районов из бюджетов поселений на осуществление части полномочий по решению вопросов местного значения в соответствии с заключенными соглашениями | 2 0240014 050000151 | 53775,0 |
| ПРОЧIE БЕЗВОЗМЕЗДНЫЕ ПОСТУПЛЕНИЯ | 2 0700000 000000000 | 10,0 |
| Прочие безвозмездные поступления в бюджеты муниципальных районов | 2 0705030 050000180 | 10,0 |
| Возврат остатков субсидий, субвенций и иных межбюджетных трансфертов, имеющих целевое назначение, прошлых лет | 2 1900000 000000000 | -1764,4 |
| Возврат прочих остатков субсидий, субвенций и иных межбюджетных трансфертов, имеющих целевое назначение, прошлых лет из бюджетов муниципальных районов | 2 1960010 050000151 | -1764,4 |
| ИТОГО ДОХОДОВ: | | 1145207,3 |

Приложение № 2
к решению Тындинского районного Совета народных депутатов от 19.06.2018 № 118
Исполнение по источникам финансирования дефицита районного бюджета за 2017 год

тыс.руб.

| Код бюджетной классификации | Наименование | Сумма |
|-----------------------------|---|----------|
| 000 01 00 00 00 00 0000 000 | Итого источники внутреннего финансирования дефицита районного бюджета | -26580,0 |
| 015 01 05 00 00 05 0000 000 | Изменение остатков средств на счетах по учету средств бюджетов | -26580,0 |

Приложение № 3
к решению Тындинского районного Совета народных депутатов от 19.06.2018 № 118

Исполнение по расходам бюджетных ассигнований по разделам, подразделам классификации расходов районного бюджета за 2017 год

тыс.руб.

| Код бюджетной классификации | Наименование | Сумма |
|-----------------------------|---|-----------------|
| 0100 | Общегосударственные вопросы | 108888,5 |
| 0102 | Функционирование высшего должностного лица субъекта Российской Федерации и муниципального образования | 2297,8 |
| 0103 | Функционирование законодательных (представительных) органов государственной власти и представительных органов муниципальных образований | 6399,0 |
| 0104 | Функционирование Правительства Российской Федерации, высших исполнительных органов государственной власти субъектов Российской Федерации, местных администраций | 39566,3 |
| 0105 | Судебная система | 1,5 |
| 0106 | Обеспечение деятельности финансовых, налоговых и таможенных органов и органов финансового (финансово-бюджетного) надзора | 23817,7 |
| 0107 | Обеспечение проведения выборов и референдумов | 1500,0 |
| 0113 | Другие общегосударственные вопросы | 35306,2 |
| 0200 | Национальная оборона | 161,2 |
| 0204 | Мобилизационная подготовка экономики | 161,2 |
| 0300 | Национальная безопасность и правоохранительная деятельность | 2616,6 |
| 0309 | Защита населения и территории от чрезвычайных ситуаций природного и техногенного характера, гражданская оборона | 483,8 |
| 0310 | Обеспечение пожарной безопасности | 2132,8 |
| 0400 | Национальная экономика | 69621,1 |
| 0405 | Сельское хозяйство и рыболовство | 485,3 |
| 0408 | Транспорт | 549,2 |
| 0409 | Дорожное хозяйство (дорожные фонды) | 64281,5 |
| 0412 | Другие вопросы в области национальной экономики | 4305,1 |

Вручение наград...

Накануне Дня молодёжи в актовом зале администрации города Тынды собрались самые целеустремлённые, самые активные тындинцы, кто за этот год проявил себя наиболее ярко в профессиональной или общественной деятельности.

Благодарственные письма и подарочные блокноты «Лучший молодой специалист города Тынды 2018 года» из рук исполняющего обязанности главы администрации города Сергея Гуляева получили 13 молодых талантливых, перспективных специалистов. Реализация государственной молодёжной политики предполагает командную работу. За каждым событием стоят люди, команда, воплотившая идею

в жизнь. И это не только его создатели, но и те, кто поддерживал и помогал комитету по делам молодёжи на протяжении всего года технически, творчески, организационно. В число награждённых вошли и люди, которые дарят свою энергию, сердечное тепло, свою любовь и терпение тем, кто больше всего в этом нуждается, – волонтеры.

Поблагодарила предпринимателей, бюджетные учреждения, исполнителей, творческие коллективы города, учебные заведения директор молодежно-досугового центра «Гармония» Анна Уколова. Самых лучших в категории «Всё для людей» наградила председатель молодёжного парламента при Тындинской городской думе Юлия Лукных.

...и контроль за ремонтом

Исполняющий обязанности главы администрации города Тынды Сергей Гуляев лично побывал на двух участках дорог в городе, где проводятся ремонтные работы. Администрация города Тынды заключи-

ла контракт с ООО «Дорожник» на основании открытого электронного аукциона. На сегодняшний день на участках продолжают идти работы по ремонту асфальтобетонного покрытия.

Профсоюзы предлагают

27 июня 2018 г. по инициативе Федерации профсоюзов Амурской области состоялось внеочередное заседание Амурской областной Трёхсторонней комиссии по регулированию социально-трудовых отношений.



Профсоюзы Амурской области и Региональное отделение работодателей «Союз промышленников предпринимателей и работодателей Амурской области» считают, что законопроект о повышении пенсионного возраста не должен рассматриваться, пока не будет законодательно оформлен комплекс мер, предлагаемый профсоюзами.

Профсоюзами области намечены простейшие акции, если их предложения не будут приняты.

В этот же день председатель Федерации независимых профсоюзов России (ФНПР) Михаил Шмаков и председатель Госдумы РФ Вячеслав Володин в ходе рабочей встречи договорились о проведении регулярных консультаций по вопросам, касающимся совершенствования пенсионной системы.

Михаил Шмаков проинформировал спикера палаты о позиции профсоюзов и о решении, принятом 26 июня на заседании исполнительного комитета ФНПР.

Профсоюзы предлагают дополнить внесённый правительственный законопроект о пенсионной реформе пакетом законов по защите прав работников, в первую очередь старшего возраста, а также молодёжи, обеспечением полноценного страхования занятости, гарантиями роста пенсий пенсионеров, пересмотра прожиточного минимума и роста зарплат.

Если договоренности, которые достигнуты на сегодняшний день между правительством России, профсоюзами и работодателями, не будут соблюдены при подготовке и рассмотрении проекта реформы в первом чтении в Государственной Думе, то профсоюзы России планируют провести всероссийскую акцию протеста.

Союз организаций профсоюзов «Федерация профсоюзов Амурской области»

Фото предоставлено автором

Конкурсный управляющий сообщает о проведении открытых торгов

Организатор торгов – конкурсный управляющий ООО «Партнер Плюс» (ИНН 2720046637, КПП 280801001, ОГРН 1122720001678, адрес: 676282, Амурская область, г. Тынды, ул. Амурская, 13) Белов Евгений Юрьевич (ИНН 253602201300, СНИЛС 075-364-950-91, адрес: 690005, г. Владивосток, ул. Луговая, 37-38, below.vladivostok.lo@bk.ru, 8(904)6294771, член Ассоциации «ДМСО» (ОГРН 1032700295099, ИНН 2721099166, адрес: 680020, г. Хабаровск, пер. Доступный, д. 13, оф. 6), действующий на основании Решения Арбитражного суда Амурской области от 27.09.2017 г. по делу № А04-8023/2016 сообщает о проведении открытых торгов (аукцион) с открытой формой подачи предложений о цене по продаже имущества должника.

Предмет торгов: **Лот 1: Права требования (дебиторская задолженность), принадлежащие ООО «Партнер Плюс» (ОГРН 1122720001678, ИНН 2720046637, адрес: 676282, Амурская область, г. Тынды, ул. Амурская, 13), как кредитору по денежным обязательствам ООО «Амур-Дробмаш» (ОГРН 1112801002676, ИНН 2801160987, адрес: 675000, Амурская область, г. Благовещенск, 2-й км Новотроицкого шоссе, д. 21, оф. 5) на сумму 17638 726, 00 р. Начальная цена: 17638 726, 00 р. Шаг аукциона 5% от начальной цены, задаток – 5% от начальной цены.**

К участию в аукционе допускаются юридические и физические лица, своевременно представившие заявку для участия в торгах. Заявка оформляется в форме электронного документа и должна содержать: наименование, организационно-правовую форму, место нахождения, почтовый адрес (для юридического лица) заявителя; фамилию, имя, отчество, паспортные данные, сведения о месте жительства (для физического лица) заявителя; номер контактного телефона, адрес электронной почты заявителя; сведения о наличии или об отсутствии заинтересованности заявителя по отношению к должнику, кредиторам, арбитражному управляющему и о характере этой заинтересованности, сведения об участии в капитале заявителя арбитражного управляющего, а также саморегулируемой организации арбитражных управляющих, членом или руководителем которой является арбитражный управляющий.

К заявке на участие в торгах должны прилагаться копии следующих документов: выписка из ЕГРЮЛ (для юридического лица), выписка из ЕГРИП (для индивидуального предпринимателя), документы, удостоверяющие личность (для физического лица), надлежащим образом заверенный перевод на русский язык доку-

ментов о государственной регистрации юридического лица или государственной регистрации физического лица в качестве индивидуального предпринимателя в соответствии с законодательством соответствующего государства (для иностранного лица); документ, подтверждающий полномочия лица на осуществление действий от имени заявителя. Документы, прилагаемые к заявке, представляются в форме электронных документов, подписанных ЭЦП заявителя.

Заявки на участие в торгах представляются организатору торгов с 00 ч. 00 м. 09.07.2018 г. до 00 ч. 00 м. 13.08.2018 г. (время московское) через оператора электронной площадки «ЮТендер», в сети интернет: www.utender.ru. Задаток для участия в торгах вносится с 09.07.2018 г. по 13.08.2018 г. на специальный счет должника № 40702810200420000172 Ф-Л БАНКА ГПБ (АО) «Дальневосточный» г. ВЛАДИВОСТОК, БИК 040507886, к/счет 30101810105070000886. Оплата по договорам купли продажи (Далее – ДКП) вносится на счет должника: № 40702810720000002199 в Филиале «Хабаровский» АО «Альфа-Банк» г. Хабаровск, БИК 040813770, к/счет 30101810800000000770.

Торги состоятся 15.08.2018 г. в 09-00 (время Московское) в сети интернет www.utender.ru. Победителем торгов признается лицо, предложившее наиболее высокую цену за предмет торгов.

Результаты торгов подводятся 15.08.2018 г. в 10:00 (время Московское), либо в течение часа с момента завершения торгов в сети интернет: www.utender.ru. Итоговый протокол подписывается в день проведения торгов.

В течение 5 дней с даты подписания протокола конкурсным управляющим направляет победителю торгов предложение заключить ДКП. В случае отказа или уклонения победителя торгов от подписания ДКП в течение 5 дней с даты получения предложения конкурсного управляющего внесённый задаток ему не возвращается. Срок оплаты по ДКП в течение 30 дней с даты подписания ДКП. Задаток, внесённый Победителем торгов, засчитывается в счет оплаты имущества. Проигравшим участникам задаток возвращается в течение 5 рабочих дней со дня подписания протокола о результатах торгов.

Ознакомление с предметами продажи и более подробной информацией производится по предварительной записи по адресу: г. Владивосток, проспект 100 лет Владивостоку, 103-Г, каб. 5 (тел. +79046294771). Проекты ДКП и договор о задатке размещены в ЕФРСБ.

Начало на стр. 11

| | | |
|------|--|----------|
| 0500 | Жилищно-коммунальное хозяйство | 239168,1 |
| 0501 | Жилищное хозяйство | 66420,1 |
| 0502 | Коммунальное хозяйство | 172748,0 |
| 0700 | Образование | 509330,9 |
| 0701 | Дошкольное образование | 108421,9 |
| 0702 | Общее образование | 354159,9 |
| 0703 | Дополнительное образование детей | 11536,8 |
| 0707 | Молодежная политика | 3487,3 |
| 0709 | Другие вопросы в области образования | 31725,0 |
| 0800 | Культура, кинематография | 59772,8 |
| 0801 | Культура | 59772,8 |
| 0900 | Здравоохранение | 621,6 |
| 0909 | Другие вопросы в области здравоохранения | 621,6 |
| 1000 | Социальная политика | 22114,0 |

| | | |
|------|---|------------------|
| 1001 | Пенсионное обеспечение | 3650,8 |
| 1003 | Социальное обеспечение населения | 1554,0 |
| 1004 | Охрана семьи и детства | 15551,3 |
| 1006 | Другие вопросы в области социальной политики | 1357,9 |
| 1100 | Физическая культура и спорт | 1421,3 |
| 1101 | Физическая культура | 1421,3 |
| 1400 | Межбюджетные трансферты общего характера бюджетам бюджетной системы Российской Федерации | 104911,2 |
| 1401 | Дотации на выравнивание бюджетной обеспеченности субъектов Российской Федерации и муниципальных образований | 80535,0 |
| 1403 | Прочие межбюджетные трансферты общего характера | 24376,2 |
| | Итого: | 1118627,3 |

Продолжение в следующем номере

Фестиваль мастеров

25 июня в Благовещенск на девятый фестиваль российско-китайской культуры слетелись 48 мастеров из различных уголков Дальнего Востока для обмена опытом по рукоделию.

Мастера декоративно-прикладного творчества показывали своё искусство по керамике, резьбе по дереву, представляли обработку кожи в виде украшений и галантереи, куклы, выполненные в самых разных техниках (скрутка – народная кукла, интерьерные в технике скульптурный текстиль и т.д.), были показаны изделия из войлока, плетение (макраме, лозоплетение), широко представлено лоскутное шитье. Выступили на празднике и наши мастерицы – **Корсакова Людмила** (тряпичная кукла) и **Дискина Людмила** (лоскутное шитье). Тема конкурса была объявлена на собрании, проводимом накануне, и посвящена она 160-летию образования Амурской области.

Людмила Корсакова представила интервентную куклу в технике скульптурный текстиль, кукла называется «Первый Губернатор». А очаровательная Людмила Дискина порадовала зрителей чудесной дорожкой «Казачья нарядка на скамью», выполненной в стиле лоскутного шитья. Молодцы, девушки! Тынды тоже заявляет о себе!

Вера Дорюфеева

Сергей Гуляев: «Молодёжь Тынды – наше будущее!»



30 июня на площади 25-летия БАМа сотни горожан собрались, пожалуй, на самое красочное событие этого лета. Молодости всегда присущи размах и безудержное веселье, поэтому День молодёжи как всегда прошёл бурно, ярко и интересно.

Для гостей праздника комитет по делам молодёжи Тынды подготовил сразу несколько необычных и красочных фотозон. Импровизированный воздушный шар с корзиной, зоны, оформленные лентами и зонтами. За предоставленные зонтики мы благодарим администрацию ТЦ «Апельсин». Не обошли стороной и тему здорового образа жизни. Рядом с баннером «Я выбираю жизнь» расположилась фотозона, посвящённая Чемпионату мира по футболу. Стоит отметить, что она вызвала особый интерес у горожан.

Ещё одним местом для фотосъёмки стала выставка ретро-автомобилей, организованная спортивно-техническим клубом «БАМ». Пусть автолюбителей, чьим «ласточкам» больше 25 лет, откликнулось немного, но это ничуть



не расстроило гостей праздника. Отметим, что число 25 было выбрано нами неслучайно. Т.к. именно столько лет назад появился в нашей стране День молодёжи.

И как же было обойтись в этот день без рок-тусовки, которая стала уже традиционным атрибутом Дня молодёжи? Драйв, адреналин и целый шквал эмоций подарил нам группа «Time to Ride» из Нерюнгри и наши местные рокеры из группы «Роза ветров».

Слово «красочно», кстати, вообще как нельзя лучше описывает День молодёжи в этом году, ведь кульминацией праздника стал долгожданный фестиваль красок «ХолиDAY», прошедший в на-

шем городе впервые. Невероятное зрелище! Рядом со сценой были запущены более тысячи разноцветных залпов. Вооружившись пакетиками с сухой краской, которую, к слову, организаторы раздавали бесплатно, участники фестиваля щедро осыпали друг друга, танцевали, делали селфи и делились своим хорошим настроением.

Конечно, такое событие очень зависит от погоды, но на этот раз тындинцам повезло. Несмотря на прогнозы и хмурое небо дождь так и не пошел. Музыка, море красок всех цветов и оттенков, улыбки и отличное настроение!

На торжественном открытии гостей праздника с Днем молодёжи поздравили исполняю-

щий обязанности главы города Тынды Сергей Гуляев, председатель комитета по делам молодёжи Мария Артохова и председатель молодежного парламента при Тындинской городской думе Юлия Лукиных. А после этого всех ждал праздничный концерт с участием гостей из Благовещенска – коллектива «Red Fox». Порадовали своим творчеством и тындинские «звезды»: образцовый хореографический ансамбль «Россияне», образцовая вокальная студия «Музей Пушкина», народная шоу-группа «Альянс», образцовый хореографический ансамбль «VIP», Александр Таиров подарили гостям праздника незабываемый праздник. Необычным для присутствующих стал показ мод от гимназии № 2 и парикмахерской «Татьяна». Но гости приняли эту идею на «ура» и с восторгом наблюдали за необычными костюмами, причёсками и стилями.

Завершился этот день выступлением диджеев и световым шоу.

Комитет по делам молодёжи г. Тынды

Фото предоставлено комитетом

В Амурской области участились встречи с медведями.

В Амурской области участились встречи местных жителей с медведями. В последнее время сообщения из таежных территорий области о встречах с хищником или его следами около городов и сёл поступают в областное управление животного мира регулярно. Особенно часто – из Тындинского района.

По каждому случаю служащие управления проводят разбирательство, при необходимости принимаются решения об отстреле.

Так, уже пришлось отстрелять двух опасных хищников в Тындинском районе. Аналогичные решения, к сожалению, приняты в отношении медведей в еще трех районах – Зейском, Шимановском и Мазановском. Решить проблему мирным путем возможно не всегда. Например, в Шимановском районе на медведей жалуются аграрии – хищники охотятся на скот. Колосапые разбойники задрали двух коров и быка на пастбище в районе села Саскаль. Крупный рогатый скот принадлежал ООО «АгроСевер1».

– Угрозу медведей не следует недооценивать, это очень сильный зверь, даже молодой, и в агрессивном состоянии он чрезвычайно опасен. Сейчас у медведей идет гон, который начался в мае и закончится в июле. Считается, что разгар гона у этих животных приходится на период цветения сарана. В это время самцы преследуют половозре-

Когда цветёт сарана...

лых медведиц, при этом издают громкий рев, оставляют на деревьях задиры и устраивают жестокие драки. Ввиду повышенной активности зверей в период гона их можно встретить чаще обычного, даже у населенных пунктов, таежных баз, других отдаленных стоянок человека, – рассказал начальник отдела управления животного мира Приамурья Сергей Глушенко.

Медведицы с «детьми» не способны к зачатию, пока малыши не станут самостоятельными, а этот период продолжается 1,5–2,5 года. Взрослым самцам это не нравится, поэтому они могут напасть и уничтожить медвежат. Медведицы вынуждены либо защищать детенышей, либо заранее ухо-

дить в более безопасные места. Это еще одна причина, по которой медвежьи семейства летом чаще обычного встречаются у населенных пунктов – там не любят бывать самцы. Кроме того, традиционно около населенных пунктов бывает множество несанкционированных свалок бытовых отходов, привлекающих хищников.

– В то же время люди, находящиеся в лесу, должны осознавать, что пришли в место проживания диких животных. Вред человеку могут нанести не только крупные хищники, но и другие обитатели леса. Следовательно, нужно быть готовыми к таким встречам. Если от гнуса и клещей есть репелленты и прививки, то от медведей желательнее иметь отпугивающие средства – файеры, петарды – и соблюдать определенные правила поведения, – добавил Сергей Петрович.

Встречающиеся поведенческие особенности медведей:

1 Оборонительное поведение медведя обычно является следствием того, что вы нарушили границы его личных владений, напугали либо стес-



тересовать вашу пищу. Иногда медведи ходят кругами с подветренной стороны, стараясь учуять запах. Находясь на небольшом расстоянии, они начинают медленно и осторожно приближаться, насторожив уши и подним выше голову.

3 Медведи, обитающие рядом с людьми, подпускают к себе на более близкое расстояние, не вызывая особого беспокойства, особенно в местах, где они привыкли встречать людей. Медведь, привыкший к людям, соблюдает дистанцию не так строго, но она неизменно сохраняется. Вторгаться в его личное пространство опасно.

4 Хищный медведь будет чрезвычайно заинтересован и сосредоточит внимание на вас как на потенциальной пище. Медведь, который поначалу проявляет любопытство или проверяет вас, может оказаться хищником, если вы не сможете дать ему отпор. Он будет настойчиво приближаться к вам или появится внезапно, высоко подним голову и насторожив уши. При любых обстоятельствах медведи нападают на людей крайне редко.

Управление по охране животного мира и ООПТ

нили его. Типичным примером оборонительного поведения является реакция медведицы с медвежатами, когда она внезапно встречается с человеком. Обороняющийся медведь воспринимает вас как угрозу себе и своим детенышам, а может быть, он просто защищает от вас свою еду. Внешние признаки могут варьироваться от легкого стресса до крайней агрессивности, например, нападения.

2 Медведь может подойти близко не только к оборонительным целям, но и по причинам иного характера. Просто из любопытства либо потому, что он привык к людям. Его может ин-

7 июля (сб) ДК «Русь» г. Тында
9:00 - 19:00
ОГРН 3804042100024 ИНН 4300040401 СЧ.СЧ. 43080270340 ИТБ Лазарев В.А.

МЕХА
северная мода
г. Киров

КРЕДИТ на 2 года
Кредит предоставляет ОАО «ОТП Банк» лицензия №27/08 от 27.11.2014г.

КРАСИВО и ТЕПЛО!
ИП Лазарев В.А. Реклама

Венгерский кроссворд

В венгерском кроссворде слова могут «ломаться» в любом направлении, но только под прямым углом

1. Врач, который начинает там, где кончат остальные (14).
2. Разведение «лучших друзей» (13).
3. Вживание в роль киллера и жертвы одновременно (12).
4. «Классная» женская профессия (11).
5. Единственный бизнес, в котором клиент всегда не прав (11).
6. Гурман, которому грозит сахарный диабет (10).
7. Самый черный чернорабочий (9).
8. Безбилетник в поезде, но не заяц (9).
9. Участок дороги, легко сбивающий с верного курса (9).
10. «Ключевой» процесс (9).
11. Протест, «не жалее живота своего» (9).
12. Алмаз, доведенный «до грани» (9).
13. Казнь одного органа ради помилования другого (9).
14. Насекомое, оказавшееся к осени в положении бомжа (8).
15. Приставала, но лопух лопухом (8).
16. Посетитель космического масштаба (8).
17. Смехотворная «почесуха» (7).
18. «Взволнованный» кровельный материал (5).



Перекрёстки

Внимайте в свободные клетки по несколько букв, чтобы в каждом случае можно было прочесть два слова по горизонтали и вертикали.

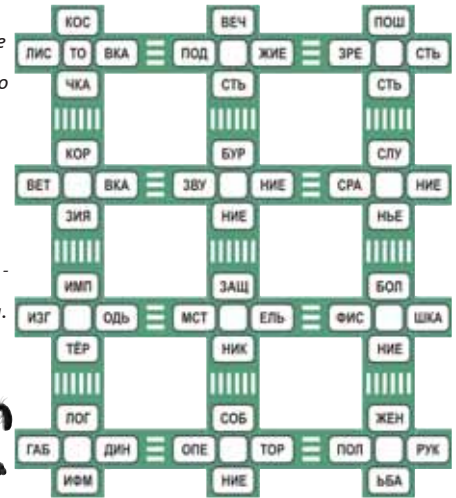

Ответы №26



ПЕЛЬМЕНИ
КУПИ КОРОБКУ - ПОЛУЧИШЬ СКОВОРОДКУ

ИП ПОПОВ А.В.
ПОДАРОЧНЫЕ СЕРТИФИКАТЫ
г. Тында, МАГАЗИН №26
1-й ЭТАЖ
ДАЛЬНЯЯ ПОДСОВКА

Анекдотики

Слово «психотерапевт» почему-то пугает людей. Давайте назовем это «менеджер по связям с реальностью».

Мой муж говорит, что я не должна всё планировать так далеко вперед. Правда, он мне ещё не муж...

Что, если вся твоя жизнь была predetermined картинкой на шкафчике в детском саду?..

Сложно быть пьяным подростком на 4-м десятке.

Финансовый гороскоп

Овен. Не бросайте деньги на ветер, тогда вашему финансовому положению ничего не грозит. Осторожнее с новыми предложениями от деловых партнеров, они могут вас вовлечь в весьма шекотливую ситуацию. В конце недели могут возникнуть трудности с налоговыми органами.

Телец. Понедельник обещает стать одним из самых благоприятных дней недели. Возможны денежные поступления и хорошие новости. Ваш финансовый успех будет зависеть от надежности партнеров. Не забывайте о необходимости сообщать им, если ваши планы изменились.

Близнецы. Скоро вам предстоит поездка за рубеж, причем не за свой счет. Ждите приятных новостей от партнеров. Возможно и даже весьма вероятно получение подарков. Ваши деловые идеи окажутся востребованы и начнут приносить существенную прибыль.

Рак. Ваше финансовое положение не только стабилизируется, но и пойдет в гору. Ждите повышения по службе или премии. Вероятно даже решение квартирного вопроса, но не будьте излишне самонадеянны, скорее всего, без посторонней помощи вам не обойтись.

Лев. Если у вас есть деньги, это ещё не всё. Помните, что любовь и заботу не купишь. Уделяйте больше времени своим близким, а не пропадайте все дни и вечера на работе. И старайтесь преодолеть в себе стремление швыряться деньгами.

Дева. Эта неделя может вселить в ваше сердце неоправданные финансовые надежды. Среда – не самый удачный день для принятия предложений о смене работы. В пятницу и субботу вероятно поступление значительной суммы денег.

Весы. Вы можете достичь некоторых успехов в финансовом плане, вероятно повышение заработной платы. Однако рассчитывать на крупную прибыль не стоит. Могут возникнуть непредвиденные обстоятельства и непонимание с начальством, и всё это помешает быстрому осуществлению ваших замыслов.

Скорпион. Временная неудача может обернуться в ближайшее время солидной прибылью и повышением по службе. В пятницу вы можете получить заманчивое предложение об участии в интересном творческом проекте.

Стрелец. Закулисные сделки и финансовые аферы могут сильно ударить по вашему карману. Вам предоставлять определённые кредиты доверия, но общая финансовая ситуация будет зависеть не только от вас. Удачное время для решения налоговых и банковских вопросов.

Козерог. В финансовом плане можете рассчитывать на помощь и поддержку близких людей, возможно также получение кредита. В понедельник можно ожидать денежные поступления, а в пятницу – непредвиденные затраты.

Водолей. Во вторник осторожнее обращайтесь со своими и чужими деньгами, повремените с посещением магазинов. Не исключены конфликты на работе. Не стоит показывать коллегам, что вы не в духе. В среду вероятны денежные поступления. В субботу не отказывайте себе в развлечениях.

Рыбы. Финансовое положение стабильно, вы можете отправиться в отпуск и ни в чем себе не отказывать. В пятницу лучше отменить походы по магазинам, а выходные лучше провести за городом.

ООО туристическая фирма "АмурЛайн"
АВТОБУСНЫЕ ТУРЫ по ДВ региону

| МАРШРУТ | ОТПРАВЛЕНИЕ | ПРИБЫТИЕ |
|--------------------|---------------------------------|---------------------------------|
| Тында-Благовещенск | Тында (ж/д вокзал) 11:00 | Благовещенск (ж/д вокзал) 21:30 |
| Благовещенск-Тында | Благовещенск (ж/д вокзал) 13:00 | Тында (ж/д вокзал) 23:30 |

ДИСПЕТЧЕРСКАЯ СЛУЖБА:
8-924-041-4141, 8-914-588-2882

В НАЛИЧИИ * ПОД ЗАКАЗ
ЗАПЧАСТИ ДЛЯ АВТО
НОВЫЕ И КОНТРАКТНЫЕ

АВТОПАРТНЕР
г. Тында, ул. ШКОЛЬНАЯ, 19 (ПОДВАЛ)
8 914 396 29 77
8 914 552 05 21

качество нашей работы намного выше наших цен!
• безболезненное лечение зубов
• профессиональная гигиена
• протезирование
• отбеливание • компониры

Доктор Смайл
тел.: 87-892, 8 914 556 78 92
ул. Красная Пресня, 55 (здание «Ростелеком»), 3 этаж, вход через «Лимпопо»
тел. 8 914 566 34 56
ул. Красная Пресня, 43 (служебный вход в аптеку)